

# Договор публичной оферты на изготовление мебельных деталей

25 апреля 2024 года

г. Тюмень

## 1. ОБЩИЕ ПОЛОЖЕНИЯ

1.1. Настоящий договор публичной оферты на изготовление мебельных деталей (далее – Договор или Оферта) определяет существенные условия, на которых общество с ограниченной ответственностью «Мебельные детали» (ОГРН 1237200015403, ИНН 7203561974) (далее – Исполнитель) предлагает заключать заинтересованным лицам договоры на изготовление Мебельных деталей.

1.2. Опубликование Договора, включая его публикацию в средствах массовой информации, распространение в сети Интернет, в том числе на сайте, расположенном в сети Интернет по адресу: [www.mg72.ru](http://www.mg72.ru) (далее – Сайт) и/или в Мобильном приложении «МГ Маркет» (далее – МГ Маркет), размещенном для свободного (бесплатного) скачивания в Google Play, App Store и иных магазинах приложений для мобильных устройств, должно рассматриваться всеми заинтересованными лицами как публичное предложение (оферта) со стороны Исполнителя заключить договор в соответствии со ст. 437 Гражданского кодекса Российской Федерации.

Настоящая Оферта адресована юридическим лицам и индивидуальным предпринимателям, самозанятым и физическим лицам, осуществляющим коммерческую деятельность (далее – Заказчики).

1.3. Договор между Сторонами заключается путем акцепта Оферты. Акцепт Оферты считается совершенным с момента полной оплаты или частичной оплаты (не менее 50%) цены Заказа, на условиях, указанных в счете на оплату, который выставлен Заказчику.

1.4. Заключение Договора производится на условиях, предусмотренных Договором, т.е. без каких-либо изъятий, условий или оговорок, за исключением тех изъятий, условий или оговорок, которые изложены в тексте самого Договора.

**ВНИМАНИЕ! В случае несогласия Заказчика с каким-либо пунктом Договора, Исполнитель предлагает отказаться от его заключения.**

Заказчик соглашается с тем, что при заключении Договора Исполнителем по нему выступает ООО «Мебельные детали» (ОГРН 1237200015403, ИНН 7203561974), который имеет права и несет обязанности перед Заказчиком на условиях, определяемых Договором.

1.5. Договор и приложения к нему, являются официальными документами и неотъемлемой частью Оферты. Действующая версия Договора размещена на Сайте и/или в МГ Маркет и/или в выставочно-торговом зале (далее – ВТЗ).

1.6. Термины, используемые в Договоре:

*Исполнитель* – Общество с ограниченной ответственностью «Мебельные детали» (ОГРН 1237200015403, ИНН 7203561974), осуществляющее изготовление Мебельных деталей и/или Комплектов взаимосвязанных мебельных деталей и/или Мебельных комплектов.

*Посетитель* – пользователь – физическое лицо:

- действующее от своего лица и/или от имени третьего лица (юридического лица или индивидуального предпринимателя или самозанятого), которое уполномочило пользователя надлежащим образом представлять его интересы при работе на Сайте и/или в МГ Маркет и размещать Заказы у Исполнителя по Договору на его условиях;
- обладающий уникальными характеристиками и зашедший в его ВТЗ либо на Сайт и/или в МГ Маркет в течение определённого промежутка времени. Его уникальные характеристики

– это совокупность технических данных, которые позволяют отличать (идентифицировать) одного пользователя от другого: IP-адрес, браузер, регистрационные данные.

Для Договора пользователь считается Посетителем Сайта и/или МГ Маркет до момента заполнения и сохранения им своих персональных данных в Личном кабинете Сайта или МГ Маркет, а после их заполнения и создания Личного кабинета на Сайте или в МГ Маркет становится Клиентом - персонификация\идентификация пользователя у Исполнителя; после оплаты счета по Заказу Клиент становится Заказчиком.

*Клиент* – Посетитель Сайта и/или МГ Маркет, зарегистрированный в Личном кабинете в порядке и по правилам Исполнителя.

*Заказчик* – юридическое лицо или индивидуальный предприниматель, самозанятый или физическое лицо, как резидент, так и нерезидент Российской Федерации, осуществляющий коммерческую деятельность, заказывающий изготовление Товара у Исполнителя.

*Стороны* – Исполнитель и Заказчик.

*Акцепт* – ответ Посетителя \ Клиента \ Заказчика, полученный Исполнителем в письменной и/или электронной форме о полном и безоговорочном принятии Оферты, путем полной оплаты или частичной оплаты (не менее 50% от общей стоимости счета по Заказу) предварительно выставленного Исполнителем счета на приобретаемый Товар и/или Услугу, сформированного на основании Заказа Клиента \ Заказчика.

*Сайт* – информационный портал (ресурс, площадка) о Товарах и Услугах Исполнителя, в т.ч. ценах на них и способах их расчета (электронные калькуляторы), материалах и др. данных, расположенный в сети Интернет по адресу: <https://mg72.ru>

*Мобильное приложение «МГ Маркет» или МГ Маркет* – это программное обеспечение, используемое для взаимодействия «Исполнитель – Клиент \ Заказчик» через сеть Интернет с целью информирования Клиента \ Заказчика об Услугах Исполнителя, оплаты Заказа, получения уведомлений и обмена сообщениями в рамках Заказа, а также иных форм коммуникаций и взаимодействия между Сторонами Договора в рамках его исполнения.

*Интернет-магазин* – это программное обеспечение, составная часть Сайта и/или МГ Маркет, созданное для удаленного (дистанционного) заказа на изготовление Мебельных деталей и/или Комплектов взаимосвязанных мебельных деталей и/или Мебельных комплектов, в т.ч. с фурнитурой, Исполнителем своим Клиентам, а также персональных коммуникаций между ними, в том числе в рамках Договора.

*Личный кабинет* – программное обеспечение – группа взаимосвязанных между собой страниц Интернет-магазина, которые обеспечивают персонификацию (идентификацию) Клиента при его работе в Интернет-магазине и/или коммуникациях с Исполнителем через Сайт и/или МГ Маркет. Доступ к этим страницам (Личному кабинету) имеет только зарегистрированный в нем Посетитель, так как осуществляется после введения Пользователем \ Клиентом адреса электронной почты и пароля, указанных им лично при регистрации на Сайте и/или в МГ Маркет без участия Исполнителя.

*Регистрация в Личном кабинете* – совокупность действий Посетителя по заполнению страниц Личного кабинета, т.е. его персонификация на основании внесенных Посетителем данных, для получения Посетителем статуса «Клиент» и получения удаленного доступа к дополнительным возможностям Сайта и/или МГ Маркет, в т.ч. отправка специальных запросов (на получение статус «Мебельщик») Исполнителю и/или иных коммуникаций с ним по желанию Клиента;

оформление Заказа, просмотр истории Заказов, их повтор и\или иная работа с ними и\или взаимодействием с Исполнителем по ним; подписка на рассылку новостей Исполнителя, получение специальных скидок для постоянных клиентов и т.д. и т.п.

Пользователь вправе зарегистрироваться в Личном кабинете Сайта или МГ Маркет только 1 (Один) раз, т.к. сведения и информация, находящиеся в Личных кабинетах Клиента Сайта и МГ Маркет, автоматически синхронизируются в течение 1 (Одного) рабочего дня через единую систему обслуживания клиентов Исполнителя.

Попытки Пользователя нарушить данное требование могут привести к сбоям в работе информационно-вычислительных систем Исполнителя и могут быть им расценены как умышленно-враждебные действия – работа Посетителя и\или Клиента на Сайте и\или в МГ Маркет может быть заблокирована Исполнителем в одностороннем порядке.

*Заказ* – запрос (заявка) Заказчика Исполнителю на изготовление Мебельных деталей и\или Комплектов ВМД и\или Мебельных комплектов, в т.ч. с Фурнитурой, оформленный и оплаченный в порядке, определенном условиями Договора.

*Эскиз* – чертеж (схема) одной или нескольких Мебельных деталей и\или Комплекта ВМД и\или Мебельного комплекта с указанием достаточного количества изображений (видов, разрезов, сечений), выявляющих ее форму, размеры, созданная Заказчиком и приложенная им к Заказу. Эскиз должен быть читаемым, понятным, единица измерения (размеры) - в миллиметрах.

Эскиз от Заказчика направляется в электронном виде на рабочий электронный адрес менеджера Исполнителя, через МГ Маркет либо передается в ВТЗ на бумажном носителе менеджеру Исполнителя.

*Товар* – это Мебельная деталь и\или Комплект взаимосвязанных мебельных деталей и\или Мебельный комплект, произведенная Исполнителем и\или третьим лицом по заказу последнего, для Заказчика на основании его Заказа по индивидуальным размерам, дизайну, цвету декора, тиснению, конструктивным и технологическим особенностям и другим параметрам, на основании Договора.

*Мебельная деталь* – это изделие, изготовленное Исполнителем и\или третьим лицом по заказу последнего, из однородного Материала без применения сборочных операций с другими изделиями и\или Фурнитурой.

*Комплект взаимосвязанных мебельных деталей (Комплект ВМД)* - это группа (набор) двух и более Мебельных деталей с Фурнитурой или без нее, которые объединены Заказчиком в один Заказ и взаимосвязаны между собой по архитектурно-художественному и\или конструктивному признакам, а также имеют общее эксплуатационное назначение.

*Мебельный комплект* – это две и более Мебельных детали и\или Комплекта ВМД, не соединенные сборочными операциями, а также имеющие общее эксплуатационное назначение.

*Фурнитура* – это комплектующие, специально приобретенные Исполнителем у третьих лиц, для исполнения Заказа Заказчика и предназначенные для сборки, украшения и обеспечения функциональности Мебельных деталей\Комплекта ВМД\Мебельных комплектов, предметов мебели и иных мебельных решений, в том числе включая, но не ограничивая: петли, ручки, ножки, уголки, плинтусы, цоколи, направляющие, кромка, клей, конфирматы, стяжки, шурупы, винты, мойки, и другие элементы используемые при производстве, реставрации, ремонте и других работах в мебельном производстве.

*Материалы* – это исходные вещества, имеющие определенные свойства, из которых изготавливаются Мебельные детали и/или Комплекты ВМД и/или Мебельные комплекты, включая, но не ограничивая: ДСП, ЛДСП, ДВП, МФ, НРЛ и т.п.

*Услуга* – это одно или группа определенных действий Исполнителя и/или третьих лиц по его указанию, которые входят в поле производственного процесса, связанного с изготовлением Товара и/или ее доставкой Заказчику по Заказу.

*Заказной материал* – это материал надлежащего качества, имеющий индивидуально-определенные характеристики и свойства, включая, но не ограничиваясь:

- не стандартные, по желанию Заказчика, размеры, цвет декора, тиснение и другие им подобные параметры;
- привезенный и/или приобретенный Исполнителем под заказ (по указанию \ требованию) Заказчика у третьих лиц;
- отсутствующий в каталоге Исполнителя на Сайте и/или МГ Маркет либо в ВТЗ на момент оформления Заказа и/или счета на его оплату.

Подтверждением того, что конкретный Материал имеет индивидуально-определенные характеристики и/или свойства, является наличие специальных отметок и фраз («заказной товар», «под заказ», «на заказ» и т.п.), либо указание на это менеджером Исполнителя при согласовании Заказа.

Закупка Исполнителем Заказного материала производится только после согласования Заказчиком срока поставки такого материала и скорректированной плановой даты готовности Заказа в соответствии с п. 3.7. Договора соответственно.

## 2. ПРЕДМЕТ ОФЕРТЫ И СРОК ЕЁ ДЕЙСТВИЯ

2.1. Согласно Договора Исполнитель обязуется произвести и передать в собственность Заказчика, а Заказчик – оплатить и принять, указанный в Заказе Товар в нижеследующих целях:

- для дальнейшей перепродажи Заказчиком в рамках своей коммерческой деятельности или совместных закупок с третьими лицами;
- для последующего использования Товара сотрудниками Заказчика и/или третьих лиц;
- в иных целях, не связанных с личным, семейным, домашним и иным подобным использованием.

**ВНИМАНИЕ!** В соответствии с Договором и сопутствующими ему документами Исполнитель изготавливает Мебельные детали и/или Комплекты ВМД и/или Мебельные комплекты для использования их в предпринимательской деятельности (в том числе для перепродажи) или в иных целях, не связанных с личным, семейным, домашним и иным подобным использованием.

Дальнейшее использование Товара, приобретенного в рамках Договора, в иных, отличных от заявленных выше целей, является исключительно личным решением Заказчика, которое он принимает самостоятельно и как следствие автоматически принимает на себя ответственность, а также все риски и последствия данного решения согласно норм действующего законодательства РФ.

2.2. Оферта действует с момента ее опубликования в сети Интернет на Сайте и/или в МГ Маркет и/или размещения в ВТЗ.

2.3. Срок действия Оферты - действует до момента ее отзыва.

## 3. АКЦЕПТ ПУБЛИЧНОЙ ОФЕРТЫ И ЗАКЛЮЧЕНИЕ ДОГОВОРА. ПРАВИЛА ПРИЕМА И ОФОРМЛЕНИЯ ЗАКАЗА.

3.1. Заключение Договора с Заказчиком производится путем полной оплаты или частичной оплаты (не менее 50%) цены Заказа, на условиях, указанных в счете на оплату, который выставлен Заказчику (акцепт).

3.2. Заказ может быть оформлен Заказчиком:

- путем самостоятельного заполнения соответствующих граф и/или полей Заказа в Личном кабинете Заказчика на Сайте;
- путем выгрузки файла/файлов программы БАЗИС-Мебельщик в соответствующем поле Заказа в Личном кабинете Заказчика на Сайте.
- путем направления на рабочий email менеджера Исполнителя электронной версии Заказа в формате Excel по форме Исполнителя (форма бланка Заказа зависит от типа заказываемой Мебельной детали и/или Комплекта ВМД и/или Мебельного комплекта и/или сопутствующих ей Услуг: фасад, столешница, деталь из ЛДСП и т.п. и т.д. Формы бланка Заказа размещены на Сайте).
- путем передачи менеджеру в ВТЗ заполненного собственноручно и подписанного Заказчиком на бумажном носителе бланка Заказа, выданного менеджером Исполнителя.

**ВНИМАНИЕ! Исполнитель рекомендует,** в случае намерения заказать сразу несколько видов Товаров и/или Услуг, таких как: фасады, распил столешниц, распил ЛДСП и иных плитных материалов, изготовление нестандартных столешниц, дверей-купе и т.п., оформлять каждый тип Товара и/или Услуги отдельными заказами, поскольку разные Товары и/или Услуги имеют разные сроки исполнения. В противном случае, срок исполнения Заказа будет назначен по наиболее длительному сроку изготовления Товаров, входящих в один Заказ.

3.3. Все информационные материалы, расчетные величины, цены и данные, представленные в Интернет-магазине на Сайте и/или в МГ Маркет, носят справочный характер и не могут в полной мере передавать достоверную информацию о свойствах и характеристиках Товара и/или его наличии у Исполнителя на дату оформления Заказа. В случае возникновения у Заказчика вопросов, касающихся свойств и характеристик Товара или иных данных (Материалов, Фурнитуры и т.д.), перед оформлением Заказа, Заказчик должен обратиться к Исполнителю.

3.4. Заполнение Заказа и дальнейшая передача Заказа на исполнение Исполнителю и/или его менеджеру, означает достаточное и полное ознакомление Заказчика с условиями Заказа и требованиями к нему, в том числе со свойствами и особенностями Товара и входящими в его состав Материалами и/или Фурнитурой.

При оформлении Заказа путем выгрузки файла/файлов программы БАЗИС-Мебельщик, такие файлы должны соответствовать актуальной версии разработчика указанного программного обеспечения на дату Заказа.

Исполнитель вправе отказать в принятии Заказа в случае, если файлы выгружены из более старой или нелицензионной версии программы БАЗИС-Мебельщик. При технической возможности, за дополнительную плату, Исполнитель вправе открыть указанные файлы способом, не противоречащим действующему законодательству и предусмотренному самим разработчиком программного обеспечения.

В случае установления расхождения оформления моделей, созданных в программе БАЗИС-Мебельщик с требованиями Исполнителя (Приложение № 1 к Договору), файл будет возвращен Заказчику на доработку с указанием ошибок. При этом, повторная проверка файла на соответствие требованиям Исполнителя и иные сопутствующие этому Услуги оказываются за дополнительную плату.

Исполнитель изготавливает Товар в соответствии с моделью, созданной в программе БАЗИС-Мебельщик, предоставленной Заказчиком. Ответственность за указанные в ней материалы, размеры деталей, тип и стороны кромления, присадку отверстий, пазы, спилы, вырезы, фрезеровки, склейку деталей, несет Заказчик.

3.5. Исполнитель вправе самостоятельно устанавливать специальные цены, скидки на Товары и/или Услуги, бонусные программы и т.п. привилегии для разных категорий Заказчиков и/или типов Заказов либо Товаров.

3.6. Цена Заказа состоит из стоимости Товаров и Услуг, выбранных Заказчиком. Поскольку Товар подвержен повреждению в процессе транспортировки/погрузочно-разгрузочных работах, Заказчик обязан выбрать упаковку из предложенных Исполнителем вариантов (Общие правила упаковки, приемки, транспортировки и хранения продукции (Приложение № 2 к Договору)).

3.7. После получения Заказа по одному из вариантов, указанных в п.3.2. Договора, менеджер Исполнителя в течение 1 (одного) рабочего дня, следующего за датой получения Заказа:

- осуществляет проверку Заказа на предмет: полноты информации (данных) о предмете Заказа; наличия у Исполнителя необходимых Материалов и/или производственно-технических и/или иных возможностей изготовить Заказ в принципе, а также в интересующие Заказчика объемах и срок;
- по итогам проверки направляет Заказчику на электронную почту, указанную в Личном кабинете, и/или в МГ Маркет либо передает на руки, пакет документов, необходимый для принятия Заказа в работу: Заказ на изготовление, счет, спецификация (для согласования), выписка из Договора и ссылка на действующую редакцию Договора (*далее – Пакет документов*).

3.8. Заказчик, получив Пакет документов, согласно п. 3.7. Договора, обязан не позднее 3 (трех) рабочих дней, следующих за днем получения Пакета документов рассмотреть его и направить менеджеру Исполнителя свой ответ - согласие или не согласие с содержанием спецификации: описанием деталей, материалов, количества, цен и других данных по Заказу. Ответ на Пакет документов должен быть отправлен Заказчиком способом аналогичным получению Пакета документов и содержать в себе текст «согласован» либо «не согласован».

При несогласии с Пакетом документов, Заказчиком к ответу могут быть добавлены соответствующие пояснения о причинах отказа.

Неполучение Исполнителем ответа от Заказчика на Пакет документов в срок, указанный в абзаце первом настоящего пункта, свидетельствует об отказе Заказчика от Заказа.

В случае отсутствия ответного письма Заказчика в адрес Исполнителя о согласовании Заказа, полная оплата или частичная оплата (не менее 50 %) предварительно выставленного Исполнителем счета, сформированного на основании Заказа, также является подтверждением согласования Заказчиком Заказа и Эскиза (при его наличии).

3.9. Закупка Исполнителем Заказного материала производится только после согласования Заказчиком срока поставки такого материала и скорректированной плановой даты готовности Заказа в соответствии с п. 3.7. Договора соответственно.

3.10. Цена, наименование и/или количество Товара могут быть изменены по соглашению Сторон, путем внесения изменений в Заказ и согласования его в новой редакции в порядке, предусмотренном пп. 3.2., 3.7. Договора. При этом цена на Товар может быть изменена Исполнителем в одностороннем порядке.

3.11. При дозаказе Мебельных деталей в краске (эмали) или пленке, возможна разность тонов (тон, полутон) по сравнению с ранее заказанными Мебельными деталями, даже если они входят в состав Мебельного комплекта.

3.12. После получения полной оплаты или частичной оплаты (не менее 50 %) предварительно выставленного Исполнителем счета, сформированного на основании Заказа, Исполнитель принимает Заказ в производство и направляет Заказчику уведомление о плановой дате готовности Заказа способом, указанным в п. 3.7. Договора.

3.13. В случае несогласия с плановыми сроками выполнения Заказа, Заказчик может отменить Заказ в течение 1 (Одного) рабочего дня с даты получения уведомления о плановой дате его готовности.

В случае неполучения Исполнителем ответа от Заказчика на отправленное ему Исполнителем уведомление о плановой дате готовности Заказа в течение 1 (Одного) рабочего дня с момента его отправки, Заказ и плановые сроки его выполнения считаются согласованными, Заказ с данного момента изменению и отмене не подлежит.

3.14. Внести изменения в Заказ (по Материалу и/или размерам) по инициативе Заказчика можно не позднее 18 час. 00 мин. следующего рабочего дня, начиная с даты принятия Исполнителем Заказа в производство и направления Заказчику уведомления о плановой дате готовности Заказа способом, указанным в п. 3.7. Договора.

После истечения указанного срока изменения в Заказ не принимаются.

Изменения в Заказ вносятся путем согласования Заказа в новой редакции в порядке, предусмотренном п. 3.2. и п. 3.7. Договора.

3.15. В случае внесения Заказчиком/Исполнителем изменений/корректировок в Заказ после его согласования и оплаты (внесения авансового платежа), срок готовности Товара начинает исчисляться с даты согласования Заказа в новой редакции, согласно требований и порядка раздела 3 Договора. При этом, первоначальный срок изготовления Товара, установленный ранее, во внимание не берется.

Цена Заказа будет скорректирована на текущую дату и выставлен счет на оплату с учетом внесенных Заказчиком изменений.

При этом, изменения в Заказ являются дополнительными Услугами и оказываются за дополнительную плату.

3.16. После проверки Заказа технологом и проверки наличия материала на складе Исполнителя возможен перенос плановой даты готовности Заказа либо его отмена, по следующим причинам:

3.16.1. отсутствие необходимых Исполнителю для производства Заказа материалов и/или Фурнитуры у их Поставщика и/или Производителя;

3.16.2. более долгий срок поставки Материала и/или Фурнитуры, чем срок производства Товара Исполнителем, ранее согласованный им с Заказчиком;

3.16.3. сложность изготовления и/или технические ошибки, неполнота информации и т.п. в Заказе, допущенные Заказчиком;

3.16.4. загруженность производства Исполнителя;

3.16.5. иные обстоятельства и факты, которые Исполнитель не мог предусмотреть в дату приема Заказа.

При отсутствии и/или задержке в поставке Материала и/или Фурнитуры Стороны могут пересогласовать Заказ путем выбора другого Материала и/или Фурнитуры с соответствующей корректировкой его стоимости и/или сроков исполнения.

При выявлении технологом Исполнителя ошибок в оформлении Заказа, Заказ возвращается менеджеру Исполнителя для передачи Заказчику на доработку и пересогласование. Все последующие изменения должны быть согласованы в порядке, предусмотренном п. 3.2. и п. 3.7. Договора, и только после этого передаются в производство. При этом устанавливается новый плановый срок готовности Заказа.

В случаях, указанных в настоящем пункте Договора, Заказчик уведомляется о переносе и новой плановой дате готовности Заказа соответствующим уведомлением о переносе плановой даты готовности Заказа, в порядке, предусмотренном п. 3.2. и п. 3.7. Договора.

При переносе плановой даты изготовления Заказа, Заказ может быть отменен Заказчиком в течение 1 (Одного) рабочего дня с момента направления Исполнителем Заказчику уведомления о переносе плановой даты изготовления Заказа в порядке, предусмотренном п. 3.7. Договора.

Неполучение Исполнителем ответа от Заказчика на отправленное ему Исполнителем уведомление о переносе плановой даты изготовления Заказа в течение 1 (Одного) рабочего дня с момента его отправки, Заказ и плановые сроки его выполнения считаются согласованными, Заказ с данного момента изменению и отмене не подлежит.

Молчание означает согласие Заказчика с новой плановой датой исполнения Заказа.

3.17. В случае отсутствия Материалов, Фурнитуры, комплектующих, используемых в Заказе и/или иных возможностей у Исполнителя произвести Товар, в том числе по причинам, не зависящим от Исполнителя, Заказ подлежит аннулированию\отмене с направлением Заказчику уведомления об аннулировании\отмене способом, указанным в п. 3.7. Договора.

3.18. В случае отказа Заказчика от Заказа до начала его производства (ввиду несогласия с переносом плановой даты изготовления Заказа), Исполнитель возвращает Заказчику:

- в случае если для производства Заказа приобретался Заказной материал – Заказной материал возвращается Исполнителю в натуре, а также стоимость работ по изготовлению заказа;
- в иных случаях – полную стоимость Заказа.

3.19. В случае отмены Заказа Исполнителем в соответствии с п.3.17. Договора, Исполнитель возвращает Заказчику полную стоимость Заказа.

3.20. Возврат оплаты за отмененный Заказ производится по заявлению Заказчика с указанием реквизитов для перечисления денежных средств и ИНН Заказчика.

#### 4. ПОРЯДОК РАСЧЕТОВ

4.1. После согласования Заказа Заказчик оплачивает выбранным им способом предварительно выставленный Исполнителем счет:

- путем внесения наличных денежных средств в кассу Исполнителя;
- путем проведения безналичных операций через платежный терминал Исполнителя с использованием банковской (пластиковой) карты;
- путем проведения безналичных операций через платежный сервис на Сайте или МГ Маркет с использованием банковской (пластиковой) карты;
- перечислением денежных средств на расчетный счет Исполнителя, указанный в разделе 13 Договора.

4.2. Оплата Заказчиком несогласованного Заказа и/или оплата Заказа с нарушением требований раздела 3 Договора не считается акцептом Договора и не обязывает Исполнителя исполнять обязательства по Заказу.

Возврат денежных средств в этом случае будет осуществляться за счет Заказчика в сумме оплаты за минусом расходов на данные финансовые операции, понесенные Исполнителем.

4.3. Оплата производится Заказчиком в следующем порядке:

- до окончания срока, указанного в счете по Заказу (срок действия счета) Заказчик обязуется перечислить Исполнителю авансовый платеж в размере не менее 50 (пятидесяти) % от общей цены Заказа, без НДС (ООО «Мебельные детали» не является плательщиком НДС).
- окончательный расчет от общей цены Заказа Заказчик производит не позднее дня получения Товара.

При этом, оплата выставленного счета (внесение авансового платежа) означает безусловное согласие Заказчика со всеми требованиями, указанными в данном счете и с положениями Договора, включая приложения к нему, размещенные на Сайте. Полный перечень приложений указан в п.12.12 Договора.

4.4. Срок акцепта указан в счете на оплату Товара. По истечении указанного срока Заказ и выставленный Исполнителем счет аннулируются.

Исполнитель не лишен права немедленно подтвердить заключение Договора, когда счет оплачен после истечения установленного в нем срока.

В случае оплаты счета по истечении указанного срока и невозможности изготовления Товара на условиях, указанных в счете, Исполнитель вправе отказаться от исполнения Заказа либо по согласованию с Заказчиком изменить условия Заказа.

4.5. Моментом исполнения обязательства Заказчика по оплате Товара считается момент зачисления денежных средств на счёт Исполнителя и/или их поступление в кассу Исполнителя.

4.6. Все расходы по оплате счета, выставленного Исполнителем по Заказу, в том числе включая, но не ограничиваясь: комиссии банков и иные расходы, оплачивает Заказчик.



4.7. Обязанности Исполнителя по передаче готового Товара Заказчику возникают только с момента 100% оплаты Заказа.

4.8. Стороны признают, что подтверждением оплаты Заказа по Договору является исключительно один из следующих документов:

- Кассовый чек, квитанция к приходному кассовому ордеру;
- Кассовый чек, выдаваемый платежным терминалом;
- Выписка со счета в банке Исполнителя, заверенная банком.

## 5. СРОКИ И ПОРЯДОК ПЕРЕДАЧИ ТОВАРА

5.1. О готовности Заказа к выдаче (отгрузке) со склада Исполнителя Заказчик уведомляется способом, предусмотренным в п. 3.7. Договора. В уведомлении о готовности Заказа к выдаче (отгрузке) также может содержаться код для получения Заказа.

Заказчик ознакомлен с Общими правилами упаковки, приемки, транспортировки и хранения продукции (Приложение № 2 к Договору).

5.2. Выбор в пользу самовывоза или определенного способа доставки Заказчик делает самостоятельно при оформлении Заказа.

Услуги Исполнителя по упаковке и доставке Товара Заказчику, а также иные Услуги по Договору являются дополнительными и не включены в цену Товара – оплачиваются Заказчиком отдельно на основании счета Исполнителя. Полный перечень и описание Услуг Исполнителя указывается на Сайте и\или в МГ Маркет и\или в ВТЗ.

5.3. После получения Заказа Исполнитель оставляет за собой право изменения стоимости доставки с учетом адреса, даты, времени и иных условий (особенностей) доставки, указанных Заказчиком и\или выявленных в момент доставки Товара, а также веса и габаритов произведенного (упакованного) Товара, о чем предварительно обязуется уведомить Заказчика посредством телефонной и\или электронной связи (электронная почта) и\или уведомления в МГ Маркет. Только при получении согласия Заказчика на изменение стоимости доставки, если таковое имеется, Заказ может оплачиваться и приниматься к выполнению.

5.4. Заказ считается исполненным с момента передачи Товара Заказчику или лицу, им уполномоченному, которое предъявило оригинал доверенности и документ, удостоверяющий личность.

В случае получения Заказа по коду из уведомления о готовности Заказа, выдача производится без предъявления документов, удостоверяющих личность.

Если в тексте уведомления нет информации о коде получения, то выдача Заказа производится с предъявлением документа, удостоверяющий личность, а также оригинала доверенности (в случае, если Заказ получает иное лицо чем Заказчик).

Платежное поручение с отметкой банка Плательщика не является документом-основанием для передачи Товара Заказчику и\или его представителю.

5.5. Риск случайной утери (гибели) и\или случайного повреждения Товара переходит к Заказчику в момент передачи ему Товара и подписания Заказчиком или его представителем документов, подтверждающих доставку \ получение Товара.

В случае, если Товар передается на доставку в транспортную компанию и\или третьему лицу, указанным Заказчиком, риск случайной утери (гибели) и\или случайного повреждения Товара переходит к Заказчику в момент передачи Товара соответствующему лицу и подписания им документов, подтверждающих приемку Товара для дальнейшей доставки.

5.6. При доставке Товара транспортной компанией и\или третьими лицами, организованной Заказчиком самостоятельно, такая доставка приравнивается к самовывозу.

В этом случае Заказ считается исполненным с момента подписания документов, подтверждающих приемку Товара для дальнейшей доставки.

5.7. При выборе доставки силами Исполнителя Товар доставляется за счёт Заказчика. Исполнитель самостоятельно определяет перевозчика и передает ему Товар для доставки Заказчику. Товар доставляется Заказчику по адресу, указанному им в Заказе.

Исполнитель не несет ответственности в случае, если указанный Заказчиком адрес окажется недостоверным и\или не соответствующим действительности. В таком случае услуга считается оказанной, доставка по новому адресу оплачивается Заказчиком как новая.

Цена услуги доставки силами Исполнителя подлежит отражению в счете Исполнителя и с момента оплаты (внесения авансового платежа) считается согласованной Заказчиком.

В случае, если доставка Товара произведена в установленные Договором сроки, но Товар не был передан Заказчику по его вине, последующая доставка производится в новые сроки, согласованные с Исполнителем, после оплаты Заказчиком стоимости услуг по новой доставке Товара.

5.8. Приемку Товара рекомендуется осуществлять путем осмотра целостности упаковки Товара, а также самого Товара (в первую очередь лицевых поверхностей и т.п. с целью обнаружения видимых дефектов (царапин, сколов, вмятин), существенных отличий фактуры и (или) оттенков материалов)).

В соответствии с общепринятыми нормами, внешний вид изделий оценивается визуально при нормальных условиях, то есть на расстоянии 50 – 70 см под углом 90 градусов к поверхности изделий при дневном освещении или идентичном дневному до установки на мебельный гарнитур.

В случае, если Товар не осматривается, Заказчик делает об этом отметку в приемопередаточных документах и в обязательном порядке проводит распаковку Товара (на своей территории) используя ВИДЕОФИКСАЦИЮ процесса вскрытия упаковки, фиксации этикеток, на которых указан номер упаковки и количество деталей.

Претензии по качеству и количеству без предоставления файла с ВИДЕОФИКСАЦИЕЙ не принимаются и не рассматриваются.

Целостность упаковки Товара (Приложение № 2 к Договору), а также количество мест (единица упаковки Товара) обязательно проверяется Заказчиком при получении/приемке Товара, о чем делается соответствующая отметка в приемопередаточных документах.

Претензии к количеству мест и\или качеству упаковки Товара не принимаются после подписания Заказчиком приемопередаточных документов.

Товары с поврежденной упаковкой либо при ее полном отсутствии требуют их обязательного осмотра на складе Изготовителя. Дальнейшие претензии Заказчика со ссылками на повреждение упаковки и\или Товара Исполнителем не принимаются.

5.10. Если Заказ был оформлен и оплачен из расчета цен за целые листы и штуки Материала, то остатки листового Материала выдаются Заказчику при условии, что они входят в состав согласованного Заказа. Исполнитель остатки Материалов от Заказа после его изготовления не хранит и ответственность за их сохранность не несет.

5.11. Заказчик ознакомлен со Стандартами качества мебельных деталей (Приложение № 3 к Договору).

В случае выявления брака или некомплектности Товара, Заказчик обязан направить Исполнителю надлежащим образом оформленную претензию (в письменном или электронном виде) в течение 3 (трех) рабочих дней с момента получения Товара с обязательным приложением ВИДЕО РАСПАКОВКИ Заказа.

В претензии указывается полное наименование Заказчика, дата и номер Заказа, дата его отгрузки. Формулировки в претензии должны быть ясными и не допускать неоднозначного толкования.

Заказчику необходимо передать Исполнителю дефектный Товар для выяснения причин брака. Расходы по демонтажу и\или по доставке Мебельных деталей и\или Комплекта ВМД и\или Мебельного комплекта с дефектом в офис \ на склад Исполнителя несет Заказчик в полном объеме.

При отсутствии письменно оформленной претензии и\или факта предоставления дефектного Товара Исполнителю, претензии от Заказчика Исполнителем не принимаются и\или не рассматриваются.

Исполнитель не несет ответственность за хранение деталей, оставленных в офисе/складе Исполнителя, но не переданных Заказчиком Исполнителю вместе с претензией.

Изготовление Мебельной детали и\или Комплекта ВМД и\или Мебельного комплекта взамен бракованных по претензии осуществляется Исполнителем только после выяснения причин дефекта\брака и официального ответа Заказчику.

Общий срок рассмотрения претензий Исполнителем и ответа Заказчику - не более 30 (Тридцать) календарных дней с даты ее получения, срок начинает исчисляться со следующего рабочего дня за датой получения претензии Исполнителем.

Исполнитель вправе отказать в обмене и\или возврате Товара, если сочтет, что обнаруженный существенный недостаток является следствием неправильной транспортировки и\или хранения и\или эксплуатации Товара Заказчиком и\или третьими лицами при отсутствии вины со стороны Исполнителя.

В случае возникновения разногласий по качеству или причинам возникновения недостатков, Исполнитель вправе провести независимую экспертизу за свой счет. Если в результате экспертизы установлено, что недостатки Товара возникли по вине Заказчика, то Заказчик обязан возместить Исполнителю стоимость экспертизы, а также связанные с ее проведением расходы на транспортировку и хранение Товара.

5.12. Если в результате рассмотрения претензии установлена вина Исполнителя, то он осуществляет повторную доставку Товара Заказчику бесплатно.

## 6. ПОСЛЕДСТВИЯ ПЕРЕДАЧИ ТОВАРА НЕНАДЛЕЖАЩЕГО КАЧЕСТВА

6.1. Заказчик не имеет права в одностороннем порядке отказаться полностью или частично от оплаченного Товара надлежащего качества, имеющего индивидуально-определенные свойства, изготовленного по Заказу.

6.2. Товар ненадлежащего качества – это Товар, не способный обеспечить свои функциональные качества из-за существенного недостатка (дефекта\брака).

В случае выявления дефекта\брака, Заказчик направляет Исполнителю претензию.

Претензия направляется и рассматривается в соответствии с п. 5.11. Договора.

6.3. В случае установления вины Исполнителя в производстве некачественного Товара, Заказчик вправе по своему выбору заявить любое из нижеперечисленных требований:

- замены Товара ненадлежащего качества на идентичный качественный Товар;
- соразмерного уменьшения покупной цены Товара;
- безвозмездного устранения недостатков Товара;
- возмещения расходов на устранение недостатков Товара.

В случае невозможности произвести замену и\или устранить недостатки Товара Договор расторгается Исполнителем в одностороннем порядке.

Исполнитель возвращает Заказчику (по его заявлению, в котором указываются банковские реквизиты и ИНН Заказчика) уплаченную за Товар сумму.

6.4. Все требования по возврату Товара ненадлежащего качества, указанные в п.6.2. Договора, могут быть предъявлены Заказчиком в следующие сроки:

- если на Товар установлен гарантийный срок — в течение всего гарантийного срока (п. 7.1. Договора);
- если на Товар не установлен гарантийный срок — в течение разумного срока, но не более 12 (Двенадцати) месяцев с даты покупки Товара.

6.5. Товар не является товаром ненадлежащего качества, в случае если повреждения и дефекты возникли:

- после истечения гарантийного срока;
- в результате невыполнения правил, условий и рекомендаций по эксплуатации Мебельных деталей и\или Комплекта ВМД и\или Мебельного комплекта, содержащихся в Приложении № 4 к Договору;

- из-за неправильного или неосторожного обращения с Мебельными деталями и\или Комплектом ВМД и\или Мебельным комплектом, т.е. возникшие вследствие погрузочно-разгрузочных работ, транспортировки, монтажа (имеющие механические повреждения) или из-за других обстоятельств, независимых от Изготовителя;
- из-за нарушения правил эксплуатации, хранения и ухода или самостоятельного ремонта Мебельных деталей и\или Комплекта ВМД и\или Мебельного комплекта.
- при наличии на поверхностях Мебельных деталей и\или Комплекта ВМД и\или Мебельного комплекта механических повреждений, воздействия высокой температуры или следов воздействия химических веществ, попадания большого объема жидкости и т.д.;
- повреждения о которых Заказчик знал перед покупкой и получил дополнительную скидку;
- механические и другие повреждения, возникшие вследствие естественного износа Мебельных деталей и\или Комплекта ВМД и\или Мебельного комплекта (царапины и изменение цвета);
- Мебельные детали и\или Комплект ВМД и\или Мебельный комплект были подвергнуты дальнейшей технологической обработке;
- использования Мебельных деталей и\или Комплекта ВМД и\или Мебельного комплекта не по назначению;
- в случаях порчи Мебельных деталей и\или Комплекта ВМД и\или Мебельного комплекта под воздействием непреодолимой силы (пожар, затопление и др. стихийные бедствия);
- в результате воздействия прямых солнечных лучей (если на Мебельных деталях и\или Комплекте ВМД и\или Мебельном комплекте имеются тоновые изменения пленочного покрытия);
- неправильного использования механизмов выдвижения и механизмов открывания \ закрывания;
- в результате попадания постороннего предмета в детали механизмов выдвижения и механизмов открывания\закрывания;
- в результате превышения максимальной нагрузки, установленной для данного типа механизмов и изделий, повлекшую за собой деформацию механизма или фасада и\или корпуса мебели.

## 7. ГАРАНТИЙНЫЙ СРОК

7.1. Гарантийный срок на Товар составляет 12 (Двенадцать) календарных месяцев с даты приема Товара Заказчиком.

7.2. Гарантийный срок на Фурнитуру, входящую в Заказ, определен ее заводом-изготовителем, но не более срока, указанного в п.7.1 Договора.

7.3. Заказчик ознакомлен и обязуется соблюдать требования и условия эксплуатации Товара, указанные в Памятке Заказчика (Приложение № 4 к Договору), а также в гарантийном талоне/паспорте Товара, если такой предусмотрен его производителем.

## 8. ПРАВА И ОБЯЗАННОСТИ СТОРОН

8.1. Исполнитель обязан:

8.1.1. передать Заказчику Товар надлежащего качества в количестве, ассортименте, комплектности в соответствии с Заказом;

8.1.2. осуществлять консультирование Заказчика по вопросам, связанным с Договором;

8.1.3. в соответствии с Федеральным законом «Об информации, информационных технологиях и о защите информации» предотвращать попытки несанкционированного доступа к информации и\или передачу ее лицам, не имеющим непосредственного отношения к исполнению Заказов; своевременно обнаруживать и пресекать такие факты.

8.2. Заказчик обязан:

8.2.1. до момента заключения Договора ознакомиться с содержанием и условиями Договора, ценами на Товары и Услуги, предлагаемыми Изготовителем;

8.2.2. при оформлении Заказа на Сайте в Интернет-магазине, предоставить о себе следующую информацию, однозначно идентифицирующую его как Заказчика:

- для физических лиц или индивидуальных предпринимателей: Фамилию, Имя, Отчество (при наличии), для юридических лиц: полное наименование и ИНН, а также должность, Фамилию, Имя, Отчество (при наличии), лица, ответственного за осуществление Заказа;
- адрес и способ доставки Товара;
- телефон и адрес электронной почты;

8.2.3. самостоятельно указать необходимые для изготовления Товара размеры и иные параметры Заказа, в соответствии с которыми он будет изготовлен Исполнителем. Исполнитель не несет ответственность за правильность проведения замеров и/или указание размеров в Заказе, а также выбор материала, цвета и иных параметров Заказа;

8.2.4. своевременно оплатить Заказ по выставленному счету на расчетный счет и/или в кассу Исполнителя;

8.2.5. принять Товар в установленный срок;

8.2.6. осуществить проверку Товара по количеству, качеству и ассортименту;

8.2.7. самостоятельно до оформления Заказа ознакомиться со всеми внутренними нормативными документами Исполнителя, регламентирующими его работу по изготовлению Заказов в рамках Договора.

Оформление Заказа и его полная либо частичная (не менее 50 %) оплата означает безоговорочное согласие Заказчика с указанными выше внутренними документами Исполнителя, принятие и согласие с их содержанием и требованиями, в т.ч. в отношении Заказа, действий самого Заказчика и их последствий.

8.3. Исполнитель вправе:

8.3.1. вносить изменения в Заказ в случае выявления производственной необходимости и/или неточностей расчета Заказа и/или иных ошибок в нем, допущенных Заказчиком;

8.3.2. привлекать для исполнения Заказа третьих лиц по своему усмотрению без предварительного согласования и/или уведомления Заказчика, отвечая при этом за их действия как за свои собственные;

8.4. Заказчик вправе:

8.4.1. вносить изменения в Заказ в порядке и сроки, определенные разделом 3 Договора.

## 9. КОНФИДЕНЦИАЛЬНОСТЬ И ЗАЩИТА ПЕРСОНАЛЬНОЙ ИНФОРМАЦИИ

9.1. В целях соблюдения конфиденциальности и защиты персональной информации Исполнителем разработана Политика конфиденциальности персональных данных. Заключение Заказчиком Договора путем его акцепта означает его безусловное согласие на обработку персональных данных, предоставленных Заказчиком, а также согласие с Политикой конфиденциальности персональных данных (Приложение № 4 к Договору).

9.2. Предоставление информации Заказчиком:

9.2.1. при регистрации в Личном кабинете Сайта или МГ Маркет Заказчик предоставляет о себе следующую информацию: Фамилия, Имя, Отчество (при наличии), адрес электронной почты, номер телефона, наименование организации, вариант пароля для доступа к Личному кабинету, который хранится в зашифрованном виде.

9.3. Использование информации, предоставленной Заказчиком и получаемой Исполнителем:

9.3.1. Исполнитель использует полученную от Заказчика информацию:

- для идентификации при предоставлении ему доступа к данным Личного кабинета, оформлению Заказов и иных его действий во время работы в Интернет-магазине на Сайте, а также и любых других случаях, связанных с такими действиями в рамках Договора;
- для предоставления Пользователю/Клиенту/Заказчику Сайта и/или МГ Маркет доступа к персонализированным ресурсам Интернет-магазина, Сайта и/или МГ Маркет, включая

данные о содержании, истории и архиве Заказов; персональных скидках и/или ценовых предложениях для Заказчика со стороны Исполнителя; иной полезной Сторонам информации в рамках Договора;

- для установления Исполнителем с Заказчиком коммуникаций и/или предоставления обратной связи, включая направление уведомлений, обработку запросов и заявок в рамках Договора;
- для обеспечения работоспособности и безопасности Сайта и/или МГ Маркет, а также других CRM, ERP и аналогичных программ и систем Исполнителя, обеспечивающих его финансово-хозяйственную деятельность;
- для подтверждения совершаемых Посетителями и/или Клиентами и/или Заказчиками на Сайте и/или в МГ Маркет действий, в т.ч. предотвращения случаев мошенничества, компьютерных атак и иных злоупотреблений, а также для расследования таких случаев;
- для выполнения своих обязательств по Договору перед Посетителями \ Клиентами \ Заказчиками;
- для оценки и анализа работы Интернет-магазина, Сайта и/или МГ Маркет;
- для рассылки рекламно-информационных сообщений Исполнителя Заказчику в период действия Договора и после его окончания.

9.3.2. Исполнитель вправе направлять Заказчику сообщения рекламно-информационного характера при согласии на это Заказчика, о котором он сообщает при подписке на получение таких сообщений. Если Заказчик не желает получать рассылки от Исполнителя, он может отказаться от получения такой рассылки в Интернет-магазине, на Сайте и/или МГ Маркет, уведомив Исполнителя по электронной почте.

9.4. Разглашение информации, полученной Исполнителем:

9.4.1. Исполнитель обязуется не разглашать полученную от Заказчика информацию. Не считается нарушением предоставление Исполнителем информации агентам и третьим лицам, действующим на основании договора с Исполнителем, для исполнения обязательств перед Заказчиком.

9.4.2. Не считается нарушением обязательств разглашение информации в соответствии с обоснованными и применимыми требованиями закона.

9.5. При заключении Договора, путем его акцепта, Заказчик дает безусловное согласие на обработку, хранение и передачу предоставленных персональных данных в связи с исполнением Договора.

9.6. При предоставлении Заказчиком персональных данных иных лиц, Заказчик гарантирует, что согласие вышеуказанных лиц на предоставление их персональных данных Исполнителю Заказчиком получено, и несет ответственность в случае предъявления каких-либо претензий Исполнителю вследствие несоблюдения данного условия.

9.7. Исполнитель вправе обрабатывать Персональные данные Заказчика любыми способами, как это необходимо, включая, сбор, запись, систематизацию, накопление, хранение, уточнение (обновление, изменение), извлечение, использование, передачу (распространение, предоставление, доступ), обезличивание, блокирование, удаление, уничтожение персональных данных.

9.8. Исполнитель не несет ответственности за сведения, предоставленные Заказчиком на Сайте и/или в МГ Маркет в общедоступной форме: отзывы, запросы через открытые формы и т.п. форматы коммуникаций.

9.9. Исполнитель не несет ответственности за достоверность и содержание предоставленной Заказчиком информации в Личном кабинете Сайта и/или МГ Маркет либо в Заказе.

## 10. ОТВЕТСТВЕННОСТЬ СТОРОН

10.1. Исполнитель не отвечает за убытки, упущенную выгоду и/или риски Заказчика и/или третьих лиц, возникшие в результате:

- предоставления Заказчиком Исполнителю неправильных и\или недостоверных сведений о Заказчике и\или иных обстоятельствах касательно Товара и\или Услуг либо их использования и\или условий Договора;
- несоответствия приобретенного Заказчиком Товара параметрам помещения, в котором планируется установка и эксплуатация Товара;
- некачественной и неправильной сборки Товара, осуществленной Заказчиком самостоятельно либо с привлечением третьих лиц;
- изготовления Мебельных деталей и\или Комплектов ВМД и\или Мебельных комплектов, по размерам, указанным Заказчиком в Заказе и не подошедшие Заказчику;
- использования Заказчиком Товаров Исполнителя не по назначению;
- использованием Товаров с нарушением требований к их эксплуатации;
- несоответствия установленным нормам температурно-влажностного режима в помещениях, где хранится и\или используется Товар (температура воздуха должна быть от + 10°С до + 40 °С и относительной влажности 50 – 80%) и\или перепадов температуры и\или влажности в них;
- в случае прямого попадания воды и\или атмосферных осадков;
- механических, химических, термических, повреждений по вине животных и\или третьих лиц, обстоятельств непреодолимой силы либо иных им подобных повреждений\ воздействий на Товар и\или предметы (вещи) с его использованием;
- неправомерных действий третьих лиц.

10.2. Заказчик несёт полную ответственность за достоверность сведений, указанных им при исполнении условий Договора, а также оформлении Заказа - Заказчик самостоятельно указывает в Заказе необходимый размер, цвет, форму и иные параметры Товара т.п.).

10.3. В случае необоснованного отказа Заказчика от приемки Товара, за исключением случаев, когда Заказчик имеет на это право в соответствии с законом или по условиям Договора, Заказчик, по требованию Исполнителя, обязан оплатить 0,1% от цены Товара за каждый день просрочки принятия Товара, а также возместить расходы Исполнителя по транспортировке Товара на склад или в ВТЗ Исполнителя и расходы по хранению Товара.

С момента направления уведомления о готовности Товара к отгрузке (выдаче) со склада Исполнителя (Заказчик уведомляется способом, предусмотренным в п. 3.7. Договора) срок бесплатного хранения составляет 10 календарных дней (включая день направления уведомления). С 11-го календарного дня стоимость за каждый день хранения составляет 0,1 % от стоимости Заказа, но не менее 100 руб. в день (хранение в день отгрузки/получения Товара не оплачивается).

10.4. В случае просрочки оплаты окончательного расчета от общей цены Заказа (п. 4.3. Договора) Заказчик, по требованию Исполнителя, обязан оплатить 0,1% от цены Товара за каждые сутки просрочки оплаты, начиная с даты получения уведомления об отгрузке (выдаче) Товара со склада Исполнителя по дату фактической оплаты.

10.5. Стороны освобождаются от ответственности за полное или частичное неисполнение своих обязательств, если такое неисполнение явилось следствием действия обстоятельств непреодолимой силы, возникших после вступления в силу Договора, в результате событий чрезвычайного характера, которые Стороны не могли предвидеть и предотвратить разумными действиями.

К обстоятельствам непреодолимой силы, в частности, относятся: пожары, землетрясения, наводнения и другие природные стихийные бедствия, объявленная или фактическая война, военные, контртеррористические и иные им подобные операции, гражданские волнения, массовые заболевания (эпидемии), блокада, эмбарго, общегосударственный кризис, ограничения перевозок, запретительные меры государств, запрет торговых операций, в том числе с отдельными странами, вследствие принятия международных санкций, введенных в отношении РФ рядом иностранных государств, последствия ответных мер на эти санкции, поднятие отпускных цен Заводами-изготовителями, изменение курса иностранных валют, увеличение ставки рефинансирования Центрального банка РФ, забастовки

в отрасли или регионе, действия и решения государственных органов власти, сбои, возникающие в телекоммуникационных и энергетических сетях.

10.6. При наступлении обстоятельств, указанных в п. 10.5. Договора, каждая Сторона в течение 5 (Пяти) рабочих дней с момента наступления подобных обстоятельств обязана известить о них в письменном виде другую Сторону. Исполнитель вправе исполнить указанную обязанность путем размещения данной информации (уведомления\извещения) на Сайте и\или в МГ Маркет.

При этом срок выполнения Стороной обязательств по Договору отодвигается соразмерно времени, в течение которого действуют эти обстоятельства. В случае их действия более одного календарного месяца, Стороны проводят переговоры для выявления приемлемых альтернативных способов исполнения Договора, отсрочки или корректировки отдельных его условий либо полного расторжения.

10.7. Если обстоятельства непреодолимой силы продолжают действовать более двух календарных месяцев, то каждая Сторона вправе расторгнуть Договор в одностороннем внесудебном порядке, предварительно уведомив об этом другую Сторону письменно. Исполнитель вправе исполнить указанную обязанность путем размещения данной информации (уведомления \ извещения) на Сайте и\или в МГ Маркет.

10.8. Заказчик самостоятельно несёт полную ответственность за все возможные негативные последствия, в т.ч. прямые и косвенные убытки, упущенную выгоду, репутационные и иные риски неимущественного характера, в случае разглашения и\или передачи логина и пароля от Личного кабинета третьим лицам.

10.9. Заказчик самостоятельно несёт полную ответственность за разглашение и\или передачу кода для получения Заказа третьим лицам.

## 11. РАЗРЕШЕНИЕ СПОРОВ

11.1. Все споры, связанные с заключением, исполнением и расторжением Договора, будут разрешаться Сторонами путем переговоров.

11.2. Споры, не урегулированные путем переговоров, разрешаются в суде по месту нахождения Исполнителя.

11.3. До передачи спора на разрешение суда Стороны принимают меры к его урегулированию в претензионном порядке.

11.4. Претензия направляется в письменном виде за подписью уполномоченного лица Стороны в течение 10 (Десяти) рабочих дней с момента, когда Сторона узнала или должна была узнать о факте нарушения другой Стороной исполнения своих обязательств по Договору. Подписанная уполномоченным лицом претензия (ответ на претензию) в оригинале должна быть передана в адрес другой Стороны ценным письмом (с описью вложения).

В претензии должны быть указаны следующие данные:

- основание предъявления претензии и краткое обоснование претензии;
- предъявляемые требования, а при денежном исчислении их сумма с расчетом по каждому отдельному виду требования (факту нарушения);
- подробный почтовый адрес, адрес электронной почты, по которому Сторона, направившая претензию, желает получить ответ на нее;
- список прилагаемых документов;
- реквизиты счета для перечисления денежных средств и ИНН Заказчика;
- дата составления претензии.

К претензии прилагаются копии документов, подтверждающих обоснованность претензии.

Претензия, оформленная с нарушением требований, установленных Договором или направленная без приложения необходимых подтверждающих обоснованность претензии



документов, возвращается заявителю с указанием причин возвращения в срок 10 (Десять) рабочих дней со дня ее получения.

При невозвращении в течение 10 (Десяти) рабочих дней претензии, оформленной (направленной) с нарушением порядка, установленного Договором, она считается принятой к рассмотрению. Подача претензии, оформленной (направленной) с нарушением порядка, установленного Договором, не прерывает течения срока, установленного для ее предъявления.

Срок претензионного урегулирования споров – 30 (тридцать) календарных дней с момента получения претензии Стороной.

## 12. ПРОЧИЕ УСЛОВИЯ

12.1. Договор действует до момента выполнения всех условий его Сторонами.

12.2. Исполнитель вправе осуществлять записи телефонных переговоров с Заказчиком и/или его представителями, а также вести видеозапись их обслуживания в ВТЗ, в т.ч. с правом использования этих материалов в рекламно-информационных и иных целях, включая использование в судебных спорах и правоохранительных органах.

12.3. Заказчик гарантирует, что все условия Договора ему понятны, и он принимает их, безусловно, и в полном объеме.

12.4. Юридически значимые действия, совершенные неуполномоченным лицом с использованием адреса электронной почты и действующего пароля, назначенного Заказчиком для доступа в Личный кабинет, рассматриваются как действия, совершенные Заказчиком.

12.5. Сведения о Товаре и/или Услуге, представленные в Интернет-магазине, на Сайте и/или в МГ Маркет, носят информационный характер, не являются рекламой и не могут в полной мере передавать всю информацию о свойствах и характеристиках Товара и/или Услуги.

Каждое изображение Товара сопровождается текстовой информацией о Товаре. Качество настройки, цвето-отражение (цветоделение) и особенности экрана и/или работы электронного устройства (персонального компьютера, ноутбука, смартфона, планшета и/или иного устройства) Заказчика могут исказить цветовую гамму и/или иные параметры Товара на Сайте и/или в МГ Маркет.

Заказчик имеет право обратиться к Исполнителю за дополнительной информацией о заинтересовавшем его Товаре и/или входящих в его состав Материалов и/или Фурнитуре.

Товар может иметь незначительные отличия от представленного на Сайте и/или в МГ Маркет изображения по цвету, форме, размеру или другим параметрам. Любые характеристики Товаров могут быть изменены изготовителем материала\сырья без предварительного уведомления Клиента \Заказчика и также самого Исполнителя, что не будет являться нарушением условий Договора со стороны последнего.

12.6. Товар в случаях, предусмотренных законодательством РФ, имеет все необходимые сертификаты и полностью соответствует нормам и требованиям законодательства РФ.

12.7. Исполнитель вправе предоставлять Заказчикам, являющимся юридическими лицами и/или индивидуальными предпринимателями отсрочку оплаты Товара, на основании дополнительного соглашения, подписанного Исполнителем и Заказчиком.

12.8. Недействительность какого-либо положения Договора не влечет за собой недействительность остальных его положений.

12.9. По всем вопросам, не нашедшим своего решения в условиях Договора, но прямо или косвенно вытекающим из отношений Сторон по нему, затрагивающим имущественные интересы и деловую репутацию Сторон Договора, Стороны будут руководствоваться положениями действующего законодательства РФ.

12.10. Стороны признают юридическую силу документов, направленных друг другу посредством электронной связи в случае, если получение и акцептирование документа подтверждается другой стороной, а также возможно с достоверностью установить, что они исходят от надлежаще уполномоченного лица.

12.11. Внесение изменений\дополнений в Договор производится Исполнителем в одностороннем порядке.

Уведомление о внесении изменений \ дополнений в Договор осуществляется Исполнителем путем размещения указанных изменений \ дополнений или новой редакции Договора на Сайте и/или в МГ Маркет.

Все изменения \ дополнения, вносимые Исполнителем в Договор, не связанные с изменением действующего законодательства РФ, вступают в силу и становятся обязательными для Заказчика с даты размещения изменений \ дополнений на Сайте и/или в МГ Маркет.

Все изменения \ дополнения, вносимые Исполнителем в Договор, связанные с изменением действующего законодательства РФ, вступают в силу и становятся обязательными для Заказчиков с момента вступления в силу соответствующих изменений действующего законодательства РФ.

12.12. Приложения к Договору:

- Приложение № 1. Требование к оформлению Заказа в БАЗИС-Мебельщик;
- Приложение №2. Общие правила упаковки, приемки, транспортировки и хранения продукции;
- Приложение № 3. Стандарты качества мебельных деталей;
- Приложение № 4. Памятка Заказчика;
- Приложение № 5. Политика конфиденциальности персональных данных.

Вышеуказанные документы размещены на Сайте в подразделе «Документы» - ссылка <https://mg72.ru/clients/contracts>

### 13. РЕКВИЗИТЫ ИСПОЛНИТЕЛЯ:

Общество с ограниченной ответственностью «Мебельные детали»  
Юридический адрес 625034, г. Тюмень, ул. Камчатская, д.183, оф.9. ОГРН 1237200015403  
ИНН 7203561974 КПП 720301001 р/с 40702810905000053197, к/с 30101810500000000975,  
БИК 046577975 в ПАО «Промсвязьбанк», г. Екатеринбург

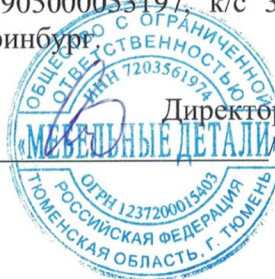

Директор

И.Ф. Ачинович

Список **ОБЩИХ ОГРАНИЧЕНИЙ**, используемый на фабрике ООО ПК «Мебель ГРУПП», для производства мебельных деталей, составленный исходя из параметров:

- 1) программного обеспечения;
- 2) оборудования и инструментов;
- 3) качества поставляемого материала.

Так же возможны **ЧАСТНЫЕ** случаи, не вошедшие в данный список ограничений, при которых изготовление детали рассматривается технологом индивидуально.

Данные **требования** будут **дорабатываться** и **обновляться** на сайте компании.

## Цвет Материала в модели.

В модели использовать материал деталей, соответствующий базе материалов сайта. Компания изготавливает детали мебели и не несет ответственность в случае неверно указанного материала.

## Формирование контура

В данном разделе указаны Минимальные и Максимальные размеры Деталей, Радиусов, Вырезов, Спилов, Углов в зависимости от **вида материала**, **типа детали**, **дополнительных обработок** и **типа дополнительной обработки**.

Если деталь имеет несколько видов **дополнительной обработки**, для изготовления:

- **min** размера, принимается **максимальное** значение ограничения из всех видов дополнительной обработки, выполняемых над деталью.
- **max** размера, принимается **минимальное** значение ограничения из всех видов дополнительной обработки, выполняемых над деталью.

- 1) **ЛДСП**

- Прямолинейные детали:

- Без обработок:

-ЛДСП 6-38 мм (min 100x24/max 2780x2050)

Изготовление детали минимального размера осуществляется из заготовки, где закладывается 50мм (min безопасное расстояние от инструмента)

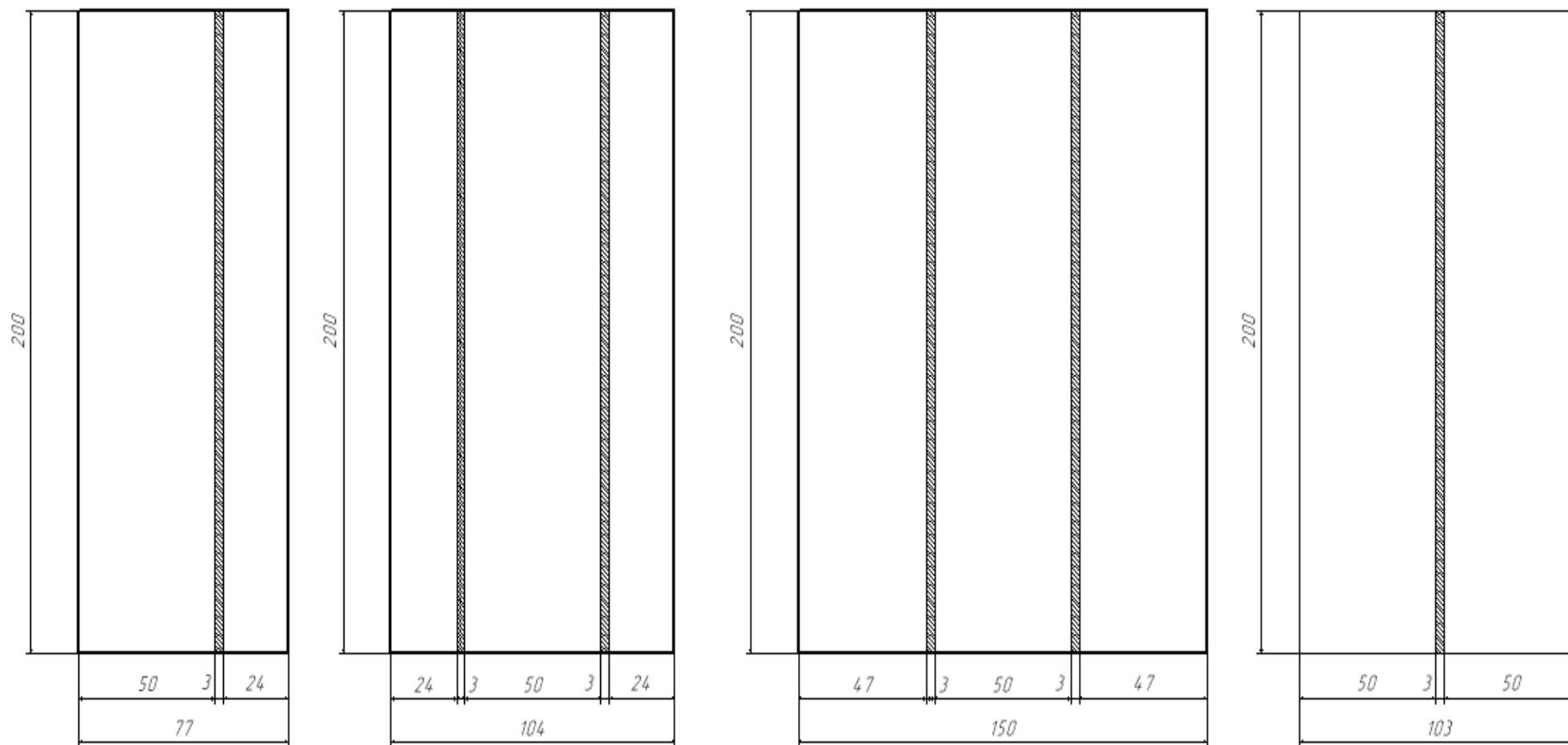

-С облицовкой Торца: **С ЧЕТЫРЕХ СТОРОН.**

(БЕЗ ПРИФУГОВКИ) => -ЛДСП 10мм/ПВХ 0,4мм (min 100x100/max 2780x2050)

-ЛДСП 16-38мм/ПВХ 0,4-2мм (min 100x100/max 2780x2050)

Свес не менее 3мм. Пример: (ЛДСП 16мм/Кромка шириной 19мм)

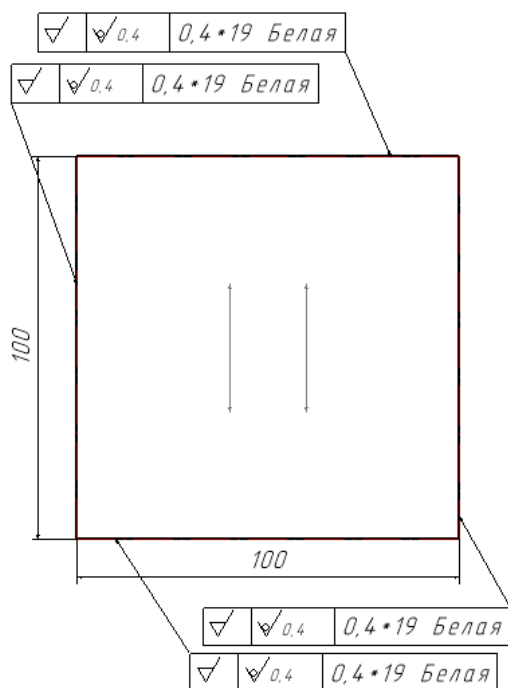

- С ТРЕХ СТОРОН.

(БЕЗ ПРИФУГОВКИ) => -ЛДСП 10мм/ПВХ 0,4мм (min 100x24)

-ЛДСП 16-38мм/ПВХ 0,4-2мм (min 100x24)

Детали шириной менее 100мм не облицовываются по двум длинным сторонам (ограничено возможностью оборудования)

Изготовление детали минимального размера осуществляется из заготовки 100мм, где 50мм это min безопасное расстояние от инструмента

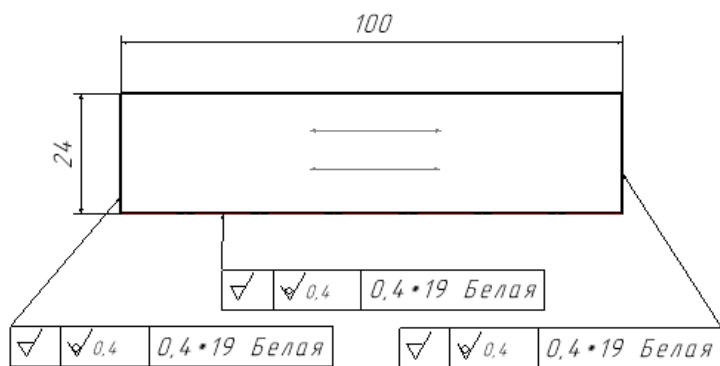

-С Облицовкой Пласти:

-Пластик:

-ДСП (Не ламинированное) 6-20мм (min 100x24/max 2990x1200) => Заготовка min 150x150

-ДСП (Не ламинированное) 22-38мм (min 100x40/max 2990x1200) => Заготовка min 150x150

-Сращивание по толщине:

-(ЛДСП/ЛДСП) до 20мм **готовый размер** (min 100x24/max 2780x1200) => Заготовка(150x150)

-(ЛДСП/ЛДСП) от 20-38мм **готовый размер** (min 100x40/max 2780x1200) => Заготовка(150x150)

-С присадкой:

-ЛДСП 16-38мм (min 200x50/max 2780x1100)

**Внимание:** Ограничения по глубине сверления См.Раздел «ПРИСАДКА»

-С Пазом:

-Паз ПЛАСТЬ

-ЛДСП (min 200x64/мах 2780x2050)

Расчет Минимальной ширина детали с пазом:

Размер от торца (ГОТОВОЙ ДЕТАЛИ) до начала паза + 4мм(ширина паза) + 50мм(min безопасное расстояние от инструмента)

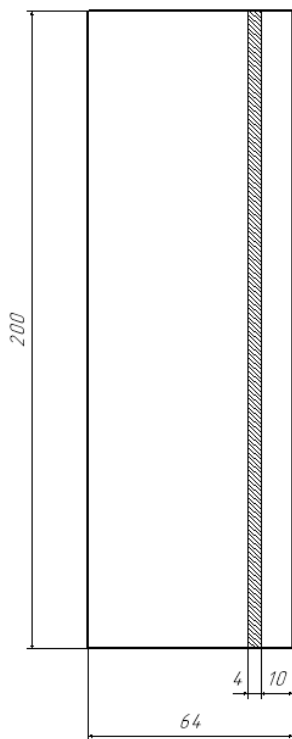

**Внимание:** Ограничения по нанесению пазов в модели См.Раздел «ПАЗЫ»

-Паз Торец (Спил Торца)

-ЛДСП (min 200x64/мах 700x700)

### -Паз Торец

-Без облицовки Торца:

-ЛДСП 10-26мм => Угол( $\varphi$ ) = от 0 до 45° (Станок)

Угол( $F_i$ ) = от 45° до 90° (Базис-Мебельщик)

-С облицовкой Торца:

-НЕ ОБЛИЦОВЫВАЕТСЯ

### -Спил по Пласти:

-Без облицовки Торца:

Размеры Спила: min

24x24 Угол Спила: не

ограничен

-ЛДСП 10-22мм (min 100x24) Заготовка min 100x100

-ЛДСП 23-38мм (min 100x40) Заготовка min 100x100

-С облицовкой Торца

Размеры Спила: min 50x50

(БЕЗ ПРИФУГОВКИ) => -ЛДСП 10мм/ПВХ 0,4мм => min 100x24 Заготовка min 100x100

-ЛДСП 16-38мм/ПВХ 0,4-2мм => min 100x24 Заготовка min 100x100

-С Облицовкой Пласти:

-Пластик: ДСП (Не ламинированное) 6-38мм (min 150x150/маx 2990x1200)

-Сращивание по толщине: (ЛДСП/ЛДСП) от 16-38мм(готовый размер)  
(min 200x50=> Заготовка(220x100)/маx 2780x1200)



-С присадкой:

-ЛДСП 16-38мм (min 200x50/max 2780x1100)

**Внимание:** Ограничения по глубине сверления См.Раздел «ПРИСАДКА»  
Сверление в торец спиленной части детали НЕ ВЫПОЛНЯЕТСЯ

-С Пазом:

-Паз ПЛАСТЬ

-ЛДСП (min 200x64/max 2780x2050)

Расчет Минимальной ширина детали с пазом:

**Размер** от торца (ГОТОВОЙ ДЕТАЛИ) до начала паза + **4мм**(ширина паза) + **50мм**(min безопасное расстояние от инструмента)

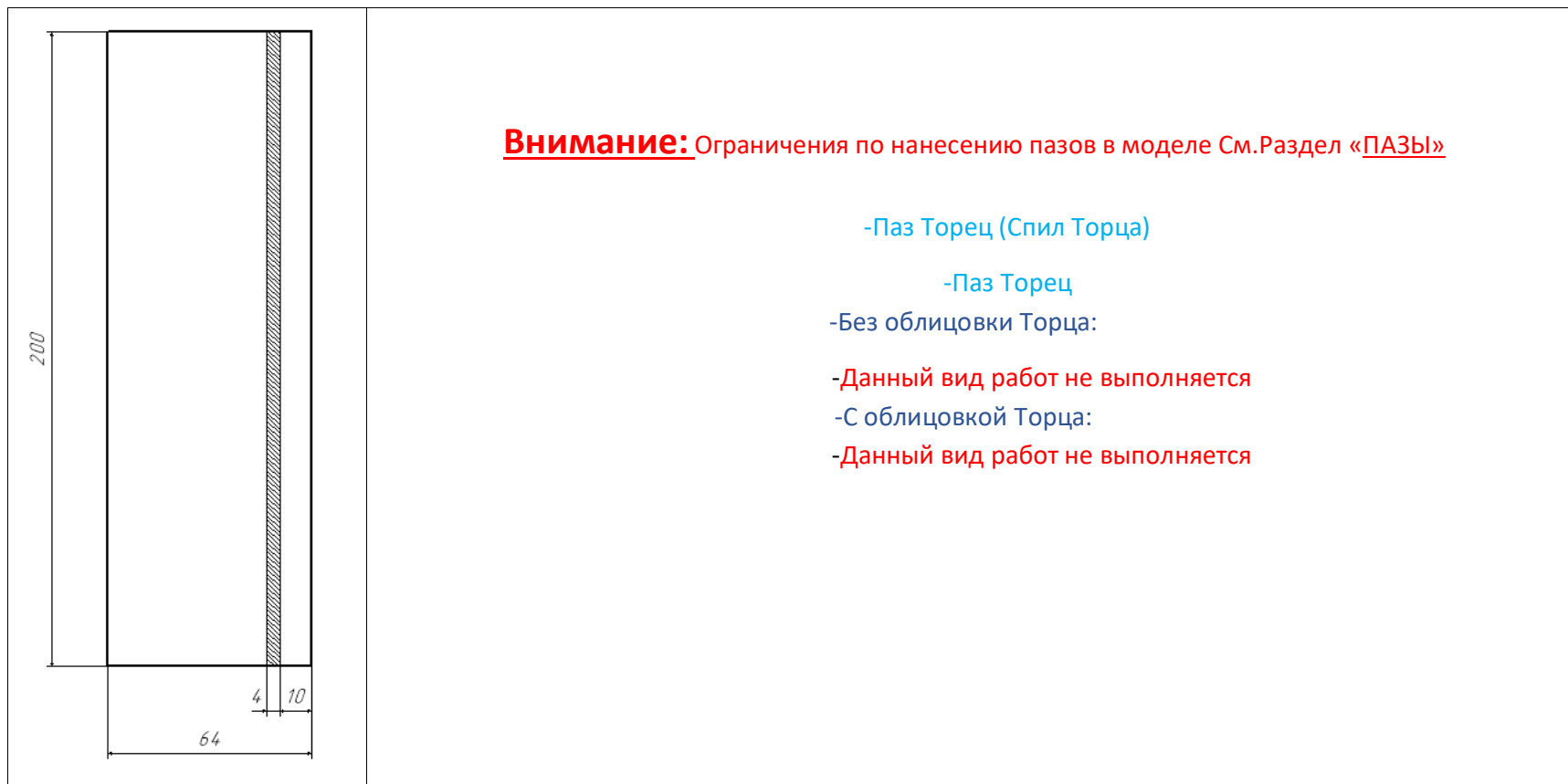

-Криволинейные (Наружные радиусы):

-Без облицовки Торца:

-Угол  $<90^\circ$

-Угол  $=90^\circ$

-ДВПО 3мм => (Rmin-от 4мм) min 300x200мм/маx 2780x2050мм

-ЛДСП 10-38 => (Rmin-от 20мм) min 300x200мм/маx 2780x2050мм

-Угол  $>90^\circ$

-С облицовкой Торца

-Угол  $<90^\circ$

-Угол  $=90^\circ$

-ЛДСП 10мм (ПВХ 0,4мм => Rmin-от 20мм) min 300x200мм/max 2780x2050мм

-ЛДСП 16мм (ПВХ 0,4-2мм => Rmin-от 50мм) min 300x200мм/max 2780x2050мм

-ЛДСП 17-38мм (ПВХ 0,4-2мм => Rmin-от 100мм) min 300x200мм/max

2780x2050мм

Свес не менее 3мм. Пример:(ЛДСП 16мм/Кромка ширина 19мм)

-Угол  $>90^\circ$

-С Пазом:

-Паз ПЛАСТЬ

-ЛДСП 10-38мм => min 300x200мм

-Паз Торец(Спил торца)

**ДЕТАЛИ ДАННОГО ТИПА НЕ ИЗГОТАВЛИВАЮТСЯ**

-Паз Торец

-С Еврозапилком => R10 мм (Припуск 100 мм, для изготовления еврозапила, от готового размера детали) min 300x200

-Г-образный вырез(Внутренние радиусы):

-Угол  $<90^\circ$

-Угол  $=90^\circ$

-ЛДСП 10-22 (min 400x400/max2780x2050) Размеры выреза: min 20x20/max 2780x2050

-Угол  $>90^\circ$

-Без облицовки Торца:

-ЛДСП 10-38мм => Rmin-(0мм, от 20мм, ...)

-С облицовкой Торца:

-ЛДСП 10-16мм/ПВХ 0,4мм => Rmin-(от 20мм)

-ЛДСП 16мм/ПВХ 0,4-2мм => Rmin-(от 50мм)

-ЛДСП 22-38мм/ПВХ 0,4-2мм => Rmin-(от 100мм)

Свес не менее 3мм. Пример:(ЛДСП 16мм/Кромка шириной 19мм)

## 2)МДФ

-Прямолинейные детали:

-Без обработок(Распил):

-МДФ 10-19 мм (min 100x24/max 2780x2050)

-С облицовкой Пласти:

-Пластик:

-МДФ 3-38мм (min 150x150/max 2780x1200)

-Пленка:

-МДФ 3-19 (min 100x24/max 2780x1100)

-МДФ 22-50 (min 200x40/max 2700x1000)

Максимальный размер детали, зависит от характеристик пленки

-Покраска:

-Матовая/глянцевая МДФ 3-32 => R4 (min 200x24/max 2780x1200)

На глянцевой торцы и фрезеровку не полируем

**-Сращивание по толщине**

-МДФ 6-50мм (min 200x40) Заготовка(220x150)  
(max 2780x1100)

-С облицовкой Торца:

-Пластик

**-Пленка**

**-Покраска**

**(БЕЗ ПРИФУГОВКИ) => -МДФ 10мм/ПВХ 0,4мм (min 100x100/max 2780x2050)**

**-МДФ 16-38мм/ПВХ 0,4-2мм (min 100x100/max 2780x2050)**

**Свес не менее 3мм. Пример: (ЛДСП 16мм/Кромка шириной 19мм)**

-С присадкой:

МДФ 16-38(min 200x70/max 2780x800) => ВНХ

От 800 до 1000 только с симметричной присадкой

-Криволинейные (Наружные радиусы):

-Без обработок:

**ДЕТАЛИ ДАННОГО ТИПА НЕ ИЗГОТАВЛИВАЮТСЯ**

-С облицовкой Пласти:

-Под Пластик

**10-38 /0,4 R20**

**16-22/2 R50**

**22-38/0.4-2 R100**

**-Под Пленку**

МДФ 3-32 => любой радиус

-Под Покраску

МДФ 3-32 => любой радиус (min 24x200)

-Г-образный вырез(Внутренние

радиусы): Под Пластик

Под Пленку

МДФ 16-19 => R-15

МДФ 22-32 => R-

50

При заданной толщине радиусы менее 50мм пресс не протягивает

Под Покраску

МДФ 3-19=> R-4

МДФ 22-50=> R-6

Облицовка

Цвет кромко-облицовочного материала клиент подбирает самостоятельно из номенклатуры сайта и базы материалов

Облицовка деталей по пласти осуществляется до установки фурнитуры(Крепежа) в тех случаях, если в программе Базис-Мебельщик материалу(облицовке) задана толщина больше 0мм.

-Кромка (Торец детали)

Для сокращения человеческого фактора и снижения брака на производстве, были созданы правила нанесения кромко-облицовочного материала

-Ограничения **размеров** и **прифуговки деталей** с нанесенным кромко-облицовочным материалом, описаны в Разделе «Формирование контура

=> ЛДСП/МДФ => с облицовкой торца»

Нанесение Кромочного материала в модели Базис Мебельщик:

1)В модели задаются размеры **готовой детали**

Чтобы указанный размер **ГОТОВОЙ ДЕТАЛИ** не изменился.

### ПРЯМОЛИНЕЙНЫЕ/КРИВОЛИНЕЙНЫЕ СТОРОНЫ ДЕТАЛИ

Нанесение кромко-облицовочного материала на **Прямолинейные/Криволинейные стороны** детали осуществляется с **подрезкой** и **припуском (для прифуговки)** на толщину кромки

**-Прифуговка** – это подготовка поверхности(торца) прямолинейных деталей для надежного приклеивания кромко-облицовочного материала. После форматно-раскроечного станка, путем срезания торца детали на кромко-облицовочном станке .

-Пластик (Пласть детали)

-Плѐнка (Пласть детали)

-Покраска (Пласть детали)

-Патина (Пласть детали)

-Лак (Пласть детали)

Присадка

### **ВНИМАНИЕ:**

**-Сборка и сверление мебели на фабрике осуществляется, только на основе указанного списка отверстий и фурнитуры компании МебельГРУПП**

**-Если необходимо отверстие большего диаметра, в модели Базис Мебельщик установить ближайшее по размеру отверстие, меньшего диаметра, из указанного списка. При монтаже и установке досверлить отверстия вручную до нужного диаметра и глубины.**

**-Если в модели Базис Мебельщика используются иные отверстия (не указанные в списке), модель будет отправляться клиенту (Технологу) на доработку.**

**В иных случаях отверстия будут удалены из модели (соответственно не просверлены). Вся ответственность возлагается на Клиента(Технолога).**

**КРАТНОСТЬ ШАГА ГЛУБИНЫ ОТВЕРСТИЙ 0,5мм**

**-Отв. Пласть Глух.:**

-D2 H = 0,5-2мм

-D5 H = 0,5-30мм

-D8 H = 0,5-30мм

-D10 H = 0,5-30мм

-D15 H = 0,5-30мм

-D20 H = 0,5-30мм

-D25 H = 0,5-30мм

**-D30 (ВРЕМЕННО ОТСУТСТВУЕТ НА ПРОИЗВОДСТВЕ)**

-D35 H = 0,5-30мм

**-Отв. Пласть Скв.:**

D5H(max) = 32мм D8

H(max) = 32мм

D10 H(max) = 32мм

**-Отв. Торец:**

D5 H(max) = 38 мм

D8 H(max) = 38 мм

**D10 и D14** Делать диаметром **8мм**, глубиной **до 38мм**. Заказчик досверливает отверстие вручную до нужного диаметра и глубины.

Сверление в **Торец детали**: -Минимальный отступ от карая (ГОТОВОЙ ДЕТАЛИ) до центра сверления 32мм

Сверление в **Пласть детали**: -Минимальные отступы от карая (ГОТОВОЙ ДЕТАЛИ) до центра сверления, в зависимости от диаметра (D) сверла

Фурнитура

При использовании параметрической и произвольной фурнитуры смотреть ограничения в разделе **«Присадка»**.

-Наименования фурнитуры использовать из базы материалов Мебель ГРУПП.



-Если необходимо приобрести фурнитуру, отсутствующую в базе материалов МГ.

Необходимо занести фурнитуру в базу материалов, указав точные данные из каталога: Артикул, производитель, наименование. Вручную добавить фурнитуру в Смете.

После проверки заказа, менеджер сообщит о наличии (сроке поставки) указанной фурнитуры или ее аналогов на складе.

-Если необходимо просверлить только отверстия (Без покупки фурнитуры), тогда в модели не использовать наименования фурнитуры, заменив его на наименование «отверстия».

-Сотрудники компании Мебель ГРУПП не несут ответственность, за несоответствие параметров сверления в модели фурнитуры.

Ответственность за указанное сверление в модели базис несет клиент(технолог)

Пазы

Расшифровка маркировки

ПазП (ЧПУ) – Криволинейные пазы

ПазП 10 – сокращение обозначения пазов (ш-4/г-8/10), у которых ширина(4мм) и глубина (8мм), не зависимо от смещения от края детали до начала паза, все остальные пазы по примеру ниже.

ПазП (ш-4/г-6/10)

ПазП ПазТ		(ш-4/г-8/10) (ш-10/г-5)		
-Паз -Четверть -Выемка(выборка)	-Пласть -Торец	-Шириша реза	- Глубин а реза	Смещение паза: от края готовой детали(с облицовкой) до начала паза( без учета ширины реза)

## Параметры пазов

### Профиль паза

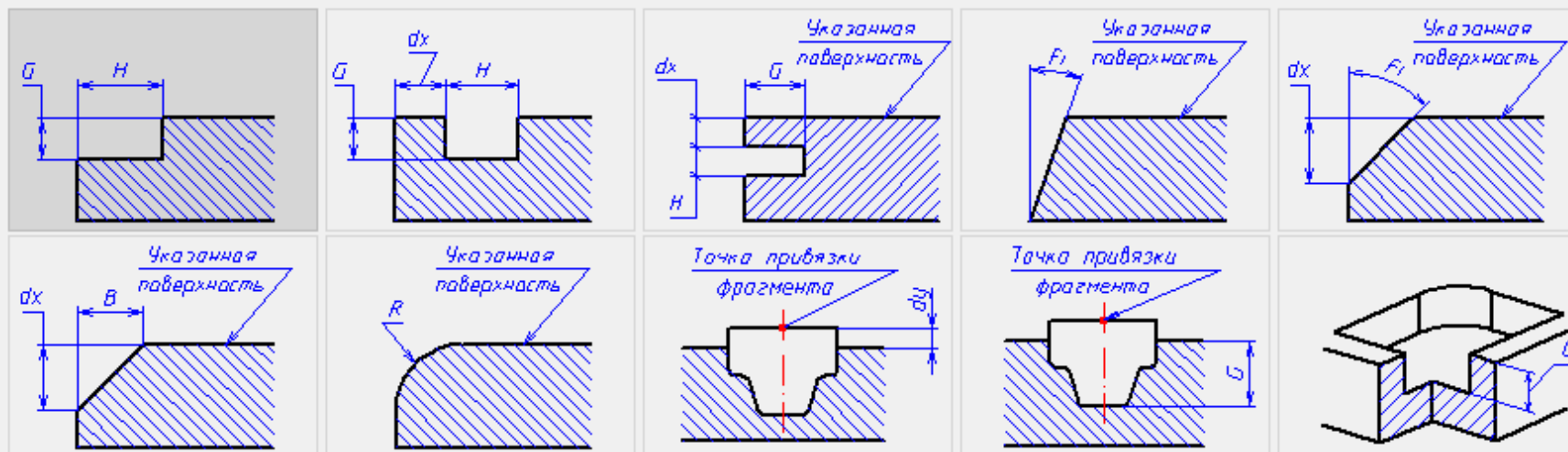

### Траектория паза

Вдоль контура панели

На элемент контура

Название	Обозначение	Ширина (H)	Глубина (G)
Четв.(ш-10/г-6)	Четв.(ш-10/г-6)	10	6

## Параметры пазов

### Профиль пазов

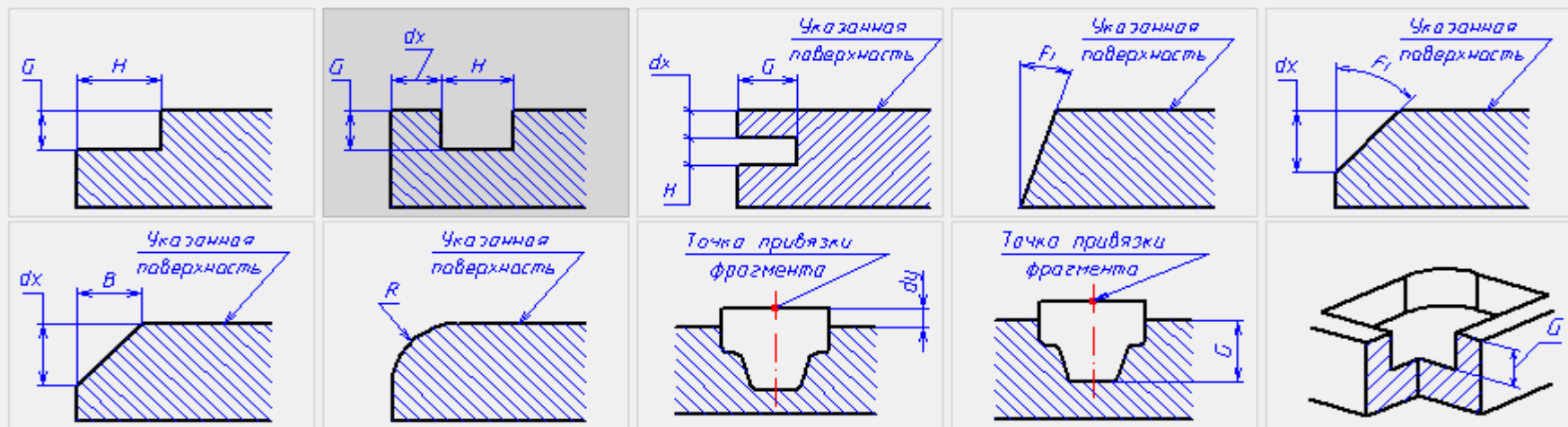

### Траектория пазов

Вдоль контура панели

На элемент контура

Произвольная

Название ▲	Обозначение	Ширина (H)	Глубина (G)	Смещение (dx)
Паз 10	Паз 10	4	8	10
Паз 10(ЧПУ)	Паз 10(ЧПУ)	4	8	10
Паз 12	Паз 12	4	8	12
Паз 12(ЧПУ)	Паз 12(ЧПУ)	4	8	12
Паз 16	Паз 16	4	8	16
Паз 16(ЧПУ)	Паз 16(ЧПУ)	4	8	16
Паз 36	Паз 36	4	8	36
Паз 36(ЧПУ)	Паз 36(ЧПУ)	4	8	36
Паз 46 -ПазТ (ш-2/г-11/7)	Паз 46	4	8	46
Паз 46(ЧПУ)	Паз 46(ЧПУ)	4	8	46
Паз ЧПУ	Паз ЧПУ	4	8	50
ПазП (ш-4/г-6/10)	ПазП (ш-4/г-6/10)	4	6	10
ПазП (ш-4/г-6/12)	ПазП (ш-4/г-6/12)	4	6	12

В Пласть

В Торец

-ПазТ (ш-2/г-11/7) СПИЛ ТОРЦА

## ДЕТАЛИ

КРАТНОСТЬ ШАГА 1°

СПИЛЫ по ТОРЦУ не облицовываются

-Спил Тор.89°(Fi-1°)

-Спил Тор.45°(Fi-45°)

## ВЫЕМКА(выборка)

### Фрезеровки

Данный раздел содержит информацию по работе с фрезеровками в программе базис мебельщик.

1)В **пользовательских свойствах** создать «текстовое свойство»:

-Фрезеровка

-Обгон

-Хорда

**Примечание:** текстовое свойство должно полностью совпадать с выше перечисленными наименованиями

3)Значение свойства: Указать наименование фрезеровки из каталога фасадов Мебель ГРУПП.

## **ОБЩИЕ ПРАВИЛА УПАКОВКИ, ПРИЕМКИ, ТРАНСПОРТИРОВКИ, ХРАНЕНИЯ ТОВАРОВ**

### **1. ОБЩИЕ ПОЛОЖЕНИЯ, ПОНЯТИЯ И ОПРЕДЕЛЕНИЯ**

Сохранность и долговечность любых материалов, товаров и изделий зависят от бережной их эксплуатации и ухода за ними. Во избежание проблем, способных омрачить радость их приобретения и эксплуатации, **убедительно просим Вас руководствоваться настоящими правилами при выборе УПАКОВКИ, ПРИЕМКЕ, ТРАНСПОРТИРОВКЕ И ХРАНЕНИИ** заказанных у нас изделий (Мебельных деталей/Мебельных комплектов), производимых Исполнителем для Заказчика на основании его Заказа (по индивидуальным размерам, цвету декора, тиснению и другим подобным параметрам), так как это напрямую влияет на условия их дальнейшего использования Вами и/или Вашими клиентами.

**ВНИМАНИЕ!** В соответствии с Договором публичной оферты на изготовление мебельных деталей от 8 апреля 2024 (*далее – Договор*) и сопутствующими ему документами Исполнитель изготавливает мебельные детали/мебельные комплекты для использования их в предпринимательской деятельности (в том числе для перепродажи) или в иных целях, не связанных с личным, семейным, домашним и иным подобным использованием.

Дальнейшее использование Товара, приобретенного в рамках Договора, в иных, отличных от заявленных выше целей, является исключительно личным решением Заказчика, которое он принимает самостоятельно и как следствие автоматически принимает на себя ответственность, а также все риски и последствия данного решения, согласно норм действующего законодательства РФ.

*Заказчик* – физическое, юридическое лицо, индивидуальный предприниматель или самозанятый, как резидент, так и нерезидент Российской Федерации, осуществляющий коммерческую деятельность, заказывающий изготовление деталей для мебели у Исполнителя.

*Исполнитель* – общество с ограниченной ответственностью «Мебельные детали» (ОГРН 1237200015403, ИНН 7203561974).

*Заказ* – запрос (заявка) Заказчика Исполнителю на изготовление Мебельных деталей и/или Мебельного комплекта и/или Комплекта мебельных деталей и/или Изделия, в т.ч. с Фурнитурой, оформленный и оплаченный в порядке, определенном условиями Договора.

*Товар* – это Мебельная деталь и/или Комплект взаимосвязанных мебельных деталей и/или Мебельный комплект, произведенные Исполнителем и/или третьим лицом по заказу последнего, для Заказчика на основании его Заказа по индивидуальным размерам, дизайну, цвету декора, тиснению, конструктивным и технологическим особенностям и другим параметрам, на основании Договора.

*Мебельная деталь* – это изделие, изготовленное Исполнителем и\или третьим лицом по заказу последнего, из однородного Материала без применения сборочных операций с другими изделиями и\или Фурнитурой.

*Комплект взаимосвязанных мебельных деталей (Комплект ВМД)* - это группа (набор) двух и более Мебельных деталей с Фурнитурой или без нее, которые объединены Заказчиком в один Заказ и взаимосвязаны между собой по архитектурно-художественному и\или конструктивному признакам, а также имеют общее эксплуатационное назначение.

*Мебельный комплект* – это две и более Мебельных детали и\или Комплекта ВМД, не соединенные сборочными операциями, а также имеющие общее эксплуатационное назначение.

*Мебель* – совокупность передвижных и\или встроенных изделий для обстановки жилых и общественных помещений и различных зон пребывания человека, полностью или частично состоящая из Товаров, произведенных Исполнителем для Заказчика с использованием Фурнитурой или без нее.

*Фурнитура* – это комплектующие, специально приобретенные Исполнителем у третьих лиц, для исполнения Заказа Заказчика и предназначенные для сборки, украшения и обеспечения функциональности Мебельных деталей и\или Комплектов ВМД и\или Мебельных комплектов, предметов мебели и иных мебельных решений, в том числе включая, но не ограничивая: петли, ручки, ножки, уголки, плинтусы, цоколи, направляющие, кромка, клей, конфирматы, стяжки, шурупы, винты, мойки, и другие элементы используемые при производстве, реставрации, ремонте и других работах в мебельном производстве.

*Материалы* – это исходные вещества, имеющие определенные свойства, из которых изготавливаются Мебельные детали и\или Комплекты ВМД и\или Мебельные комплекты, включая, но не ограничивая: ДСП, ЛДСП, ДВП, МДФ, HPL и т.п.

*Стретч пленка* – это упаковочный материал, представляющий собой смотанное в рулон полотно, изготовленное из низкоплотного линейного полиэтилена, обладающее способностью к растяжению на 50-500% в зависимости от его марки и качества.

*Мягкий гофрокартон* – вид плотной бумаги, состоящий из плоского и волнистого слоев.

*Жесткий гофрокартон* - вид плотной бумаги, состоящий из двух внешних плоских слоев и одного гофрированного (внутреннего) слоя.

*Полиэтиленовая пленка* или *n/пленка* – многофункциональный материал, представляющий собой тонкий слой материи, изготовленный из полиэтилена.

*Вспененный полиэтилен* или *пенополиэтилен (ППЭ)* — пористый полимерный материал, полученный путем введения углеводорода в структуру полиэтилена.

*Короб* – закрытая упаковка (из ДСП и\или ЛДСП) для перевозки Товара, имеющая четкие габариты и обеспечивающая максимальную устойчивость и защиту от механических повреждений и несанкционированного доступа к Товару.

## **2. УПАКОВКА ТОВАРА**

2.1. Услуга упаковки Товара предоставляется за отдельную плату. Вид упаковки Товара определяется при согласовании Исполнителем Заказа с Заказчиком.

Более подробная информация об упаковке, ее видах и стоимости предоставляется менеджерами Отдела продаж Исполнителя по запросу Заказчика.

## 2.2. Рекомендованные виды упаковки\*:

<b>Виды продукции</b>	<b>Дальность транспортировки</b>	
	<b>Вид упаковки до 100 км</b>	<b>Вид упаковки свыше 100 км</b>
<b>Товары из МДФ в эмали (покраске)</b>	Упаковка в п/пленку, торцы проложены ППЭ и/или мягким картоном	Упаковка в п/пленку, торцы проложены ППЭ и/или мягким картоном + дополнительно упаковка в короб
<b>Товары из МДФ в пленке ПВХ</b>	Упаковка в п/пленку, торцы проложены ППЭ и/или мягким картоном	Упаковка в п/пленку, торцы проложены ППЭ и/или мягким картоном + дополнительно упаковка в жесткий картон
<b>Товары покрытые шпоном дерева</b>	Упаковка в п/пленку/стретч пленку торцы проложены ППЭ и/или мягким картоном	Упаковка в п/пленку/стретч пленку торцы проложены ППЭ и/или мягким картоном + дополнительно упаковка в жесткий картон
<b>Товары из МДФ (в пленке ПВХ и/или в эмали (покраске)) с материалом наполнения стекло/зеркало/ЛДСП/МДФ</b>	Упаковка в стретч пленку, торцы проложены мягким картоном и/или иным защитным материалом	Упаковка в жесткий картон или Упаковка в жесткий короб
<b>Товары из ЛДСП, в том числе детали ЛДСП с кромкой. Товары из панелей АГТ. Товары из фанеры.</b>	Упаковка в стретч пленку, торцы проложены мягким картоном и/или иным защитным материалом	Упаковка в жесткий картон или Упаковка в жесткий короб
<b>Столешницы и стеновые панели из искусственного/акрилового материала</b>	Упаковка в стретч пленку затем в жесткий картон	Упаковка в стретч пленку + дополнительно упаковка в короб
<b>Столешницы из ДСП и стеновые панели из ДСП и МДФ</b>	Упаковка в стретч пленку с прокладыванием по софту и по торцам ширины столешницы брусом из ДСП + углы укрепляем мягким картоном.	Упаковка в жесткий картон с прокладыванием по софту и по торцам ширины столешницы брусом из ДСП
<b>Столешницы и стеновые панели из компакт-плиты</b>	Упаковка в стретч пленку с прокладыванием по торцам картоном и брусом из ДСП	Упаковка в стрейч пленку с прокладыванием по торцам картоном и брусом из ДСП

	16мм в случае если на столешнице есть вырезы, которые надо зафиксировать	16мм в случае если на столешнице есть вырезы, которые надо зафиксировать + дополнительно упаковка в короб
<b>Раздвижные двери/двери-купе/двери в алюминиевой рамке с материалом наполнения стекло/зеркало/ЛДСП/МДФ/АГТ(комплект ВДМ)</b>	Двери в алюминиевом профиле: упаковка в стрейч пленку торцы проложены мягким картоном Двери-купе: упаковка в стретч пленку.	Упаковка в стрейч пленку + дополнительно упаковка в короб. Торцы проложены ППЭ и/или мягким картоном
<b>Изделия из стекла, зеркал</b>	Упаковка в стретч пленку торцы проложены мягким картоном	Упаковка в стретч пленку + дополнительно упаковка в короб
*Вес одного пакета с деталями / изделие не должен превышать 50кг.		

2.3. Выбор в пользу того или иного вида упаковки Заказчик делает самостоятельно и, как следствие, автоматически принимает на себя ответственность, а также все риски и последствия данного решения.

### 3. ПРИЕМКА ТОВАРА ЗАКАЗЧИКОМ

3.1. Приемку Товара рекомендуется осуществлять путем осмотра целостности упаковки Товара, а также самого Товара (в первую очередь лицевых поверхностей и т.п. с целью обнаружения видимых дефектов (царапин, сколов, вмятин), существенных отличий фактуры и/или оттенков материалов)).

В соответствии с общепринятыми нормами, внешний вид изделий оценивается визуально при нормальных условиях, то есть на расстоянии 50 – 70 см под углом 90 градусов к поверхности изделий при дневном освещении или идентичном дневному до установки на мебельный гарнитур.

3.2. Целостность упаковки Товара, а также количество мест (единица упаковки Товара) обязательно проверяется Заказчиком при получении/приемке Товара, о чем делается соответствующая отметка в приемо-передаточных документах.

Претензии к количеству мест и/или качеству упаковки Товара не принимаются после подписания Заказчиком приемо-передаточных документов.

Товары с поврежденной упаковкой либо при ее полном отсутствии требуют их обязательного осмотра на складе Изготовителя. Дальнейшие претензии Заказчика со ссылками на повреждение упаковки и/или Товара Исполнителем не принимаются.

3.3. В случае, если Товар не осматривается, Заказчик делает об этом отметку в приемо-передаточных документах и **в обязательном порядке** проводит распаковку Товара (на своей территории) используя ВИДЕОФИКСАЦИЮ процесса вскрытия упаковки, фиксации этикеток, на которых указан номер упаковки и количество деталей.

Претензии по качеству и количеству без предоставления файла с ВИДЕОФИКСАЦИЕЙ не принимаются и не рассматриваются.

3.4. Если Заказ был оформлен и оплачен из расчета цен за целые листы и штуки Материала, то остатки листового Материала выдаются Заказчику при условии, что они входят в состав согласованного Заказа. Исполнитель остатки Материалов от Заказа после его изготовления не



хранит и ответственность за их сохранность не несет.

3.5. Выбор в пользу самовывоза или определенного способа доставки Заказчик делает самостоятельно при оформлении Заказа. Все подробности по вопросам доставки Товаров, в т.ч. цены на услуги доставки силами Исполнителя, и условия самовывоза указаны на сайте [www.mg72.ru](http://www.mg72.ru). При оформлении Заказа указанная информация может быть предоставлена по запросу менеджерами Отдела продаж.

3.6. При самовывозе Заказ считается исполненным с момента подписания документов, подтверждающих приемку Товара Заказчиком или лицом, уполномоченным на это Заказчиком.

3.7. При доставке Товара силами Исполнителя Заказ считается исполненным с момента подписания документов, подтверждающих приемку Товара Заказчиком.

3.8. При доставке Товара транспортной компанией и/или третьими лицами, организованной Заказчиком самостоятельно, такая доставка приравнивается к самовывозу. В этом случае Заказ считается исполненным с момента подписания документов, подтверждающих приемку Товара для дальнейшей доставки.

3.9. Риск случайной утери (гибели) и/или случайного повреждения Товара переходит к Заказчику в момент передачи ему Товара и подписания Заказчиком или его представителем документов, подтверждающих доставку \ получение Товара.

В случае, если Товар передается на доставку в транспортную компанию и/или третьему лицу, указанным Заказчиком, риск случайной утери (гибели) и/или случайного повреждения Товара переходит к Заказчику в момент передачи Товара соответствующему лицу и подписания им документов, подтверждающих приемку Товара для дальнейшей доставки.

#### **4. ПРАВИЛА ТРАНСПОРТИРОВКИ ТОВАРОВ**

4.1. Транспортировка \ доставка Товаров осуществляется всеми видами транспортных средств в соответствии с правилами перевозки грузов, действующими на каждом виде транспорта, учитывая следующие условия:

- в пределах 100 км допускается перевозка открытым автотранспортом при условии предохранения перевозимой продукции от повреждений, загрязнений и атмосферных осадков; более 100 км перевозка продукции должна осуществляться только в крытых транспортных средствах;
- в транспортном средстве все виды Товаров должны быть надежно закреплены приспособлениями, обеспечивающими их сохранность и не вызывающими повреждения, т.е. полностью исключено самопроизвольное перемещение перевозимых Товаров.;
- внутри кузова должно быть чисто, сухо, устранены все выступающие элементы, острые детали и конструкции, которые могут повредить груз;
- между уложенными упаковками/листами Товара и бортами транспортного средства необходимо уложить изолирующие материалы, например, обычные листы мягкого картона (во избежание трения при движении);
- во избежание разного рода повреждений необходимо осуществлять укладку крупно- и среднегабаритных Товаров силами не менее 2 человек и/или специальными техническими средствами \ техникой;
- перемещая упаковки Товаров, необходимо помнить, что полипропиленовая лента предназначена исключительно для фиксации упаковочного материала;
- расположение Товаров в транспортном средстве следует производить с рациональным использованием площади данного средства;

4.2. Исполнитель не несет ответственности за повреждение Товара в случае самовывоза, а также осуществления доставки транспортной компанией и/или 3-ми лицами, организованной Покупателем самостоятельно.

4.3. Исполнитель не предоставляет изолирующие материалы.

#### **5. ХРАНЕНИЕ ТОВАРОВ**

5.1. Товары - рекомендуется хранить в сухих, проветриваемых помещениях при температуре от + 10°C до + 40°C и относительной влажности 40 – 80% (в зависимости от материалов, используемых для изготовления мебели). Перепады температуры и\или влажности в них, высокая влажность воздуха и близкое расположение источников тепла могут привести к повреждению и\или деформации Товаров и\или произведенных из них в дальнейшем изделий;

5.2. Товар должен храниться в помещениях, не содержащих абразивных частиц пыли и грязи, которые должны быть изолированы от источника загрязнений;

5.3. хранить Товар необходимо на расстоянии не менее 1 м. от отопительных приборов, температура которых более +70°C, не ближе 0,5 м от стен, розеток, щитов пожарной безопасности;

5.4. при хранении Товаров в складских помещениях необходимо обеспечить беспрепятственное перемещение других товаров и\или продукции, складской техники и персонала, чтобы исключить повреждение Товара по неосторожности;

5.5. запрещается хранить Товары:

- вертикально, без упаковки, прислонив к стене;
- в полиэтиленовой упаковке при резких перепадах температуры, во избежание возникновения парникового эффекта и его последствий.

5.6. Не допускается:

- ставить на поверхность упаковки с Товаром предметы, имеющие абразивную или горячую поверхность;
- наступать на упаковку с Товаром, ходить по ней;
- бросать Товар, перетаскивать по полу, ставить на ребро или угол даже на короткое время;
- обильное намокание и\или продолжительно нагревание Товара.

Договор, включая все приложения к нему, размещены на сайте [www.mg72.ru](http://www.mg72.ru) в подразделе «Документы» - ссылка <https://mg72.ru/clients/contracts>

## **ВНИМАНИЕ ! ПОМНИТЕ!**

***СОХРАННОСТЬ ТОВАРА ИЛИ ПОСЛЕДУЮЩИХ ИЗДЕЛИЙ ИЗ НЕГО ЗАВИСИТ НЕ СТОЛЬКО ОТ КАЧЕСТВА ИСПОЛЬЗУЕМЫХ В ТОВАРЕ МАТЕРИАЛОВ, СКОЛЬКО ОТ ПРАВИЛЬНОГО ОБРАЩЕНИЯ С САМИМ ТОВАРОМ И ИЗДЕЛИЯМИ ИЗ НЕГО В КОМПЛЕКСЕ!***

Приложение № 3 к Договору публичной оферты  
на изготовление мебельных деталей  
от 25 апреля 2024 года

Утверждено  
Приказом ООО «Мебельные детали»  
№ 11-ОД от 24 апреля 2024 года  
Утверждено  
Приказом ООО «Мебельные детали»  
№ 12-ОД от 24 апреля 2024 года

## СТАНДАРТЫ КАЧЕСТВА МЕБЕЛЬНЫХ ДЕТАЛЕЙ

- I. ТОВАРЫ ИЗ МДФ В ПЛЕНКЕ ПВХ; ТОВАРЫ ИЗ МДФ В ЭМАЛИ; ТОВАРЫ ПОКРЫТЫЕ ШПОНОМ ДЕРЕВА.**  
**II. ТОВАРЫ ИЗ ЛДСП, В ТОМ ЧИСЛЕ ДЕТАЛИ ИЗ ЛДСП С КРОМКОЙ, ТОВАРЫ ИЗ ПАНЕЛЕЙ АСТ.**  
**III. СТОЛЕШНИЦЫ ИЗ ДСП И СТЕНОВЫЕ ПАНЕЛИ ИЗ ДСП И МДФ.**  
**IV. СТОЛЕШНИЦЫ И СТЕНОВЫЕ ПАНЕЛИ ИЗ КОМПАКТ-ПЛИТЫ.**

### **I. ТОВАРЫ ИЗ МДФ В ПЛЕНКЕ ПВХ; ТОВАРЫ ИЗ МДФ В ЭМАЛИ; ТОВАРЫ ПОКРЫТЫЕ ШПОНОМ ДЕРЕВА.**

Стандарты качества мебельных деталей разработаны в соответствии ГОСТ 20400-80 «Продукция мебельного производства. Термины и определения», ГОСТ 16371-2014 «Мебель. Общие технические условия», ГОСТ 6449.1 - ГОСТ 6449.5. «Изделия из древесины и древесных материалов», ГОСТ 33095—2014 «Покрытия защитно-декоративные на мебели из древесины и древесных материалов»

Качество изделий должно соответствовать образцам-эталонам, значениям, указанным в каталоге продукции, техническом каталоге, чертежам и настоящим требованиям.

№	Наименование дефекта	Товары из МДФ в пленке ПВХ			Товары из МДФ в эмали (покраске)			Товары покрытые шпоном дерева		
		Лицевая	Торец	Обратная	Лицевая	Торец	Обратная	Лицевая	Торец	Обратная
1	Геометрические размеры и допуски	Должны соответствовать значениям, зарегистрированным в принятом заказе, указанным в каталоге, продукции, чертежах. См. приложение			Должны соответствовать значениям, зарегистрированным в принятом заказе, указанным в каталоге, продукции, чертежах. См. приложение			Должны соответствовать значениям, зарегистрированным в принятом заказе, указанным в каталоге, продукции, чертежах. См. приложение		

2	<b>Риски, штрихи, структурные неровности, не обусловленные фактурой самого материала</b>	Допускаются *			Не допускаются	Не допускаются	Допускаются*	Допускаются***	Допускаются	Допускаются
3	<b>Вмятины диаметром не более 1,5 мм, глубиной не более 0,2 мм</b>	Допускаются не более 1 вмятины на деталь	Допускаются***	Допускаются***	Не допускаются	Не допускаются	Допускаются***	Допускаются***	Допускаются	Допускаются
4	<b>Вкрапления под пленкой ПВХ, эмали, лаком, шпоном (пылевые, клеевые и т.п.), единичные локальные структурные неровности</b>	Допускаются не более 3шт на 0,2 кв.м	Допускаются***	Допускаются***	Не допускаются	Допускаются***	Допускаются***	не более 3-х на 0,3 м кв.***	Допускаются	Допускаются
5	<b>Шагрень, отклонение по степени шероховатости (глянца)</b>	Допускается*			допускается незначительная шагрень, соответствующая образцу	Допускается*	Допускается	Допускается*	Допускается более значительная, чем на лицевой	Допускается
6	<b>Отслоения пленки ПВХП, эмали, лака, шпона</b>	Не допускается			Не допускается			Не допускается		
7	<b>Цветовой оттенок пленки ПВХ, эмали, лака</b>	Цветовой оттенок пленки может отличаться в зависимости от партии поставки. Дозаказ изделий может отличаться от основного заказа			Цветовой оттенок эмали может отличаться в зависимости от партии поставки. Дозаказ изделий может отличаться от основного заказа			Цветовой оттенок шпона может отличаться в зависимости от партии поставки. Дозаказ изделий может отличаться от основного заказа		

8	Локальные изменения цвета пленки по торцам и углам после ламинирования	—	Допускается***	—	—	—	—	—	—	—
9	Наличие загрязнений на деталях	Не допускаются			Не допускаются			Не допускаются		
10	Зарезы, заделки пленки ПВХ	Не допускается	Допускаются** *	Допускаются ***	—	—	—	—	—	—
11	Применение шпатлевки на шпоне	—	—	—	—	—	—	Допускается в цвет шпона, если не нарушает текстуры древесины	—	—
12	Пузырьки, проколы, кратеры диаметром не более 0,5 мм	Не допускается	Допускаются***	—	Не допускаются	Не допускаются	—	Не допускаются	Не допускаются	Не более 3-х на 0,3 кв.м.
13	Дефекты пленки ПВХ (вкрапления, зашпы, разводы и т.д.)	Не допускается	Допускаются* **	Допускаются***	—	—	—	—	—	—
14	Просматривание структуры МДФ под пленкой, эмалью	—	—	—	Не допускается	Допускаются*	—	—	—	—
15	Неравномерный блеск	Не допускается	Допускаются*	Допускаются*	Не допускается	Допускаются*	Допускаются*	—	—	—
16	Наличие на поверхности деталей	—	—	—	—	—	—	Допускается	—	Допускается
17	Разнооттеночность (выцветание)	Допускается вследствие эксплуатации			Допускается вследствие эксплуатации			Допускается вследствие эксплуатации		
18	Потеки (сгустки) ЛКМ	Не допускается	Допускаются***	Допускаются***	Не допускается	Допускаются* * *	Не допускается	—	—	—

19	<b>Включения в ЛКМ не более 0,5 мм</b>	Не допускается	Допускается не более 5 шт. на пог. метр торца	Допускается	Не допускается	Допускаются, не более 3 шт на 0,2 кв.м	Допускаются	—	—	—
20	<b>Растрескивание ЛКП изделия</b>	Не допускается			Не допускается			Не допускается		
21	<b>Наплыв лака на плоскости полос (шпон)</b>	—	—	—	—	—	—	Допускается	Допускается	—
22	<b>Неравномерность нанесения патины</b>	Допускаются	Допускаются	—	Допускаются	Допускаются	—	—	—	—
23	<b>Отличия в оттенке патины</b>	Не допускается в пределах одной партии (заказа)	Не допускается в пределах одной партии (заказа)	—	Не допускается в пределах одной партии (заказа)	Не допускается в пределах одной партии (заказа)	—	—	—	—
24	<b>Сколы по периметру изделий и по краям паза</b>	—	—	Допускается*	—	—	Допускается*	—	—	Допускаются*
25	<b>Изменение тиснения пленки ПВХ</b>	Допускается изменение тиснения пленки ПВХ (отсутствие глубокого рельефа) на деталях, покрытых патиной. Также возможно разглаживание» тиснения в пленках с сильно выраженным тиснением.			—	—	—	—	—	—
26	<b>Несовпадение рисунка пленки или шпона на отдельных деталях</b>	Допускается	Допускается	Допускаются	—	—	—	Допускается	Допускается	Допускается

Знак «-» означает, что данный параметр не контролируется.

\*- данные дефекты являются следствием технологического производства материалов и браком не являются

\*\* -оттенок цвета крашенных или тонированных деталей под глянцевым лаком может незначительно отличаться от базового оттенка по каталогам.

\*\*\*-означает, что данные дефекты существенно не влияют на качество детали, не концентрируют на себе внимание при её рассмотрении при выполнении условий приемки продукции

## Гнутые изделия

Гнутые изделия должны соответствовать значениям, указанным в техническом каталоге, чертежам и образцам эталонам. Форма гнутых деталей контролируется эталонным шаблоном, изготовленным для каждой модели индивидуально. Качество внешнего вида изделий контролируется в соответствии таблицы, указанные выше.

## 2.ПРИЛОЖЕНИЕ

1. ГОСТ 16371-2014, п.5.2.27: содержит следующее требование: «Детали и сборочные единицы изделий сборно-разборной мебели должны быть изготовлены с точностью согласно требованиям ГОСТ 6449.1 — ГОСТ 6449.5, обеспечивающей сборку и разборку изделий без дополнительной подгонки».

В ГОСТе 6449.5 («Изделия из древесины и древесных материалов. Неуказанные предельные отклонения и допуски») написано: «Настоящий стандарт распространяется на детали и сборочные единицы из древесины и древесных материалов и устанавливает неуказанные предельные отклонения линейных и угловых размеров и неуказанные допуски формы и расположения поверхностей». «Неуказанные предельные отклонения линейных размеров должны устанавливаться одним из двух способов: по квалитетам, приведенным в ГОСТе 6449.1, начиная с 12-го квалитета; по классам точности, приведенным в настоящем стандарте, которые условно называются «точный», «средний», «грубый» и «очень грубый».

ТУ нашего предприятия определяют производство мебельных деталей по «среднему» классу точности. «Средний» класс точности устанавливает следующие предельные отклонения в линейных размерах этих изделий, изготовленных из любых материалов:

Интервалы размеров (мм)	Предельные отклонения (мм)
Свыше 30 до 120	+ 0,3
	- 0,3
Свыше 120 до 315	+ 0,5
	- 0,5
Свыше 315 до 1000	+ 0,8
	- 0,8
Свыше 1000 до 2200	+ 1,2
	- 1,2

2. Для товаров из МДФ облицованных в пленке ПВХ, вследствие остаточного напряжения в пленке после облицовывания технологический процесс гарантирует выполнение указанных ГОСТом 16371–93 допусков на покособленность только в том случае, если конструкция мебельной детали удовлетворяет условию:  $C/D$  больше или равно 0,017, где  $C$  — толщина изделия в мм;  $D$  — диагональ изделия в мм. Если же конструкция мебельной пленочной детали не удовлетворяет данному условию, то в рамках действующей на предприятии технологии выполнения допусков, указанных в ГОСТе 16371–93 п.2.2.3, не гарантируется. Следует учитывать эту особенность детали, облицованную пленкой ПВХ, и для снижения риска возникновения деформации по возможности отказываться от комплектации корпусной или встроенной мебели такими крупногабаритными пленочными мебельными деталями, а предусматривать большее их количество на определенной площади. Такое конструктивное решение поможет предотвратить появление изгиба на деталях мебели при ее эксплуатации.
3. Товары покрытые шпоном дерева в плоскости, кромчатся кромкой ПВХ близкой по цвету к шпону.
4. На всех видах Деталей МДФ внутри фрезеровки и на торцах допускаются неровности в виде шагрени, обусловленные внутренней неоднородной структурой МДФ и невозможностью шлифовки (выравнивания) данной поверхности перед полировкой.
5. Без заказа образца, претензии по пористости поверхностей изделий покрытые шпоном под дерева не принимаются.
6. Претензии к художественному оформлению патинированных фасадов не принимаются - оттенок патины, насыщенность, равномерность нанесения может колебаться в пределах 5% в одном заказе и в пределах 25% согласно утвержденному образцу. Данная особенность обусловлена ручным нанесением материала (патины) и различным художественным восприятием исполнителем и заказчиком произведенной работы
- 5 При схождении двух линий фрезеровки под прямым углом, внутренний угол без закругления, внешний угол с закруглением.
- 6 При «дозаказе» крашенных или тонированных фасадов насыщенность и оттенок покрытия может отличаться от первоначального, что обусловлено технологическими особенностями колеровки.

7. Приемка продукции. Контроль соответствия качества и внешнего вида деталей производится субъективным (визуальным) образом без применения увеличительных средств или приборов. Производственными дефектами считаются оптические или механические отклонения, если они хорошо видны невооруженным глазом при следующих условиях:
- в помещении при рассеянном дневном освещении или подобном ему искусственном, исключая прямое солнечное освещение или направленный свет.
  - с расстояния до осматриваемых деталей не менее 1м.
  - Изделие должно находиться по отношению к смотрящему лицевой стороной, вертикально и перпендикулярно относительно смотрящему (с углом наклона и вращения к оси взгляда проверяющего 70°-90°.
  - время осмотра не более 10 секунд Дефекты, которые не обнаружены при этих условиях, не могут рассматриваться как брак. Размеры деталей проверяют универсальным измерительным инструментом (рулетка измерительная металлическая 5 м, линейка металлическая 1 м) со степенью точности не ниже класса 2.
8. Для сохранности Товаров следует соблюдать правила ухода (ПАМЯТКА ЗАКАЗЧИКА).

## II. ТОВАРЫ ИЗ ЛДСП, В ТОМ ЧИСЛЕ ДЕТАЛИ ИЗ ЛДСП С КРОМКОЙ, ТОВАРЫ ИЗ ПАНЕЛЕЙ АГТ.

Стандарты качества мебельных деталей разработаны в соответствии ГОСТ 20400-80 «Продукция мебельного производства. Термины и определения», ГОСТ 16371-2014 «Мебель. Общие технические условия», ГОСТ 6449.1 - ГОСТ 6449.5 «Изделия из древесины и древесных материалов Неуказанные предельные отклонения и допуски».

Качество изделий должно соответствовать образцам-эталонам, значениям, указанным в каталоге продукции, техническом каталоге, чертежам и настоящим требованиям.

№	Отклонение	Допуски	Товары из ЛДСП, в том числе детали из ЛДСП с кромкой			Товары из панели АГТ												
			Лицевая	Торец	Обратная	Лицевая	Торец	Обратная										
			Сторона изделия															
1	Геометрические размеры и допуски		<p>По ГОСТ 6449.5 «Изделия из древесины и древесных материалов. Неуказанные предельные отклонения и допуски» для нашего производства определён 12квалитет качества, «Средний» класс точности, к о т о р ы й устанавливает следующие предельные отклонения в линейных размерах изделий</p> <table border="1"> <thead> <tr> <th>Интервалы размеров (мм)</th> <th>Предельные отклонения (мм)</th> </tr> </thead> <tbody> <tr> <td>Свыше 30 до 120</td> <td>±0,30</td> </tr> <tr> <td>Свыше 120 до 315</td> <td>±0,50</td> </tr> <tr> <td>Свыше 315 до 1000</td> <td>±0,80</td> </tr> <tr> <td>Свыше 1000 до 2200</td> <td>±1,20</td> </tr> </tbody> </table>						Интервалы размеров (мм)	Предельные отклонения (мм)	Свыше 30 до 120	±0,30	Свыше 120 до 315	±0,50	Свыше 315 до 1000	±0,80	Свыше 1000 до 2200	±1,20
Интервалы размеров (мм)	Предельные отклонения (мм)																	
Свыше 30 до 120	±0,30																	
Свыше 120 до 315	±0,50																	
Свыше 315 до 1000	±0,80																	
Свыше 1000 до 2200	±1,20																	



2	<b>Царапины, риски</b>	Мелкие, в рассредоточенном виде, не вызывающие оптических искажений, общей длиной не более 50мм	Не допускаются	Не допускаются	Допускаются	Не допускаются	Не допускаются	Допускаются
3	<b>Вмятины, сколы по кромке, сколы в углах закрошенных деталей</b>	Размером до 2х мм, глубиной не более 0,2мм не более 1шт на каждой детали	Допускаются не более 1шт с заделкой в тон цвета	Не регламентируется	Допускаются не более 3шт с заделкой в тон цвета	Не допускаются	Не допускаются	Допускаются
4	<b>Вкрапления, пылевые, клеевые и единичные локальные структурные неровности</b>	Размером до 2х мм, глубиной не более 0,2мм не более 1шт на каждой детали	Не допускаются	Не допускаются	Допускаются	Не допускаются	Не допускаются	Допускаются
5	<b>Цветовой оттенок</b>	Разноотеночность, несовпадение рисунка	Цветовой оттенок может отличаться в зависимости от партии поставки ЛДСП. Может присутствовать непредсказуемое чередование темных и светлых полос, сучков и годовых колец разных размеров и конфигураций. Подобные элементы рисунка браком не являются. Цветовой оттенок может отличаться в зависимости от партии поставки ЛДСП.					
6	<b>Толщина клеевого слоя</b>	Не более 0,1-0,2мм	Не регламентируется	Допускается	Не регламентируется	Не регламентируется	Допускается	Не регламентируется
7	<b>Белесость кромочного материала</b>	Белесость при фрезеровании кромочного материала	Допускается, т.к. обусловлено технологической особенностью производства кромочного материала темных цветов			Допускается, т.к. обусловлено технологической особенностью производства кромочного материала темных цветов		

8	<b>Наличие загрязнений на деталях (подтеки клея)</b>		Не допускается			Не допускается		
9	<b>Заделки, разрезы</b>	Не более 2-х шт на 0,2м <sup>2</sup> площадь, не более 6мм <sup>2</sup> каждая. Заделка в тон цвета материала.	Не допускаются	Не регламентируется	Допускаются	Не допускается	Не регламентируется	Не допускаются
10	<b>Сколы по присадке и краям паза</b>	Не более 1мм не более 3-х штук на 1 фрезеровке/сверлении	Допускается, если полностью закрывается фурнитурой, в иных случаях не допускается			Допускается, если полностью закрывается фурнитурой, в иных случаях не допускается		
11	<b>Недосверленность по глубине</b>		Не допускается			Не допускается		
12	<b>Механические повреждения</b>		Не допускается			Не допускается		

- На лицевых поверхностях мебельных деталей допускаются одновременно не более трех видов нормируемых дефектов. (см. ГОСТ 16371-2014).
- В соответствии с общепринятыми нормами, внешний вид изделий оценивается визуально при нормальных условиях, то есть на расстоянии 50 – 70 см под углом 90 градусов к поверхности изделий при дневном освещении или идентичном дневному до установки на мебельный гарнитур. Считается дефектом, если заметно в соответствии с данными условиями.
- Внешний вид детали контролируют визуально без применения увеличительных средств.
- Допускаются незначительные царапины волосяного типа, вмятины, сколы, вкрапления на поверхности, не влияющие на физико-механические характеристики изделия при дальнейшем использовании (при сборке полностью скрываемые ручками, днищами ящиков, светильниками и т.п).

**Покоробленность** — изгиб мебельной детали или фасада в плоскости. Допустимые значения покоробленности изделий нашего производства установлены на основании: ГОСТ 16371–93 (Мебель. Общие технические условия.) п.2.2.3:

Покоробленность щитовых деталей в изделии не должна превышать:

<b>Для дверей</b>	
длиной и шириной более 300 мм и менее 600 мм	0,2 мм
длиной более 600 мм и шириной менее 600 мм	1,2 мм
длиной и шириной более 600 мм	2,2 мм
<b>Для других деталей</b>	
<i>Длиной и(или) шириной 300мм и менее не нормируется</i>	
длиной и шириной более 300 мм и менее 600 мм	0,4 мм
длиной более 600 мм и шириной менее 600 мм	2,0 мм
длиной и шириной более 600 мм	3,5 мм

Несоблюдение со стороны покупателя требований и правил, указанных в Памятках покупателю или в Стандартах качества мебельных деталей может привести к возникновению покоробленности мебельных деталей, величина которой превысит максимально допустимые показатели.

Возможными причинами покоробленности может стать:

- несоблюдение эксплуатационных требований (влажность, температура и т.п.).
- несоблюдение правил и инструкций по монтажу.
- несоблюдение правил хранения и транспортировки.

Гарантия исполнения указанных ГОСТ 16371-2014 допусков на покоробленность может быть только в том случае, если конструкция детали удовлетворяет условию:  $(C/D) C \geq 0.017$ , где C – толщина изделия, мм; D – диагональ изделия, мм.

Если же конструкция детали не удовлетворяет данному условию, то в рамках действующей технологии исполнение допусков, указанных в ГОСТ 16371-2014, п.2.2.3 не гарантируется.

### **III. СТОЛЕШНИЦЫ ИЗ ДСП И СТЕНОВЫЕ ПАНЕЛИ ИЗ ДСП И МДФ.**

### **IV. СТОЛЕШНИЦЫ И СТЕНОВЫЕ ПАНЕЛИ ИЗ КОМПАКТ-ПЛИТЫ.**

## ПАМЯТКА ЗАКАЗЧИКА

### I. Общие положения. Понятия и определения.

Сохранность и долговечность любых изделий зависят от их бережной эксплуатации и ухода за ними. Во избежание проблем, способных омрачить радость их приобретения и эксплуатации, Заказчик обязан внимательно ознакомиться с настоящим документом - Памяткой Заказчика (далее – Памятка) и руководствоваться ею при использовании и/или эксплуатации, приобретенных и/или заказанных у нас Товаров.

**Нарушение положений Памятки лишает Заказчика права на гарантийное обслуживание.**

**ВНИМАНИЕ!** В соответствии с Договором публичной оферты на изготовление мебельных деталей от 25 апреля 2024 г. (далее – Договор), включая все приложения к нему, полный текст которых размещен на сайте [www.mg72.ru](http://www.mg72.ru) в подразделе «Документы» - ссылка <https://mg72.ru/clients/contracts>, и/или Мобильном приложении "МГ Маркет" и/или выставочно-торговых залах Исполнителя, Исполнитель **изготавливает Товар для использования его в предпринимательской деятельности (в том числе для перепродажи) или в иных целях, не связанных с личным, семейным, домашним и иным подобным использованием.**

**Дальнейшее использование Товара, приобретенного в рамках Договора, в иных, отличных от заявленных выше целей, является исключительно личным решением Заказчика, которое он принимает самостоятельно и как следствие автоматически принимает на себя ответственность, а также все риски и последствия данного решения, согласно норм действующего законодательства РФ.**

*Исполнитель* – Общество с ограниченной ответственностью «Мебельные детали» (ОГРН 1237200015403, ИНН 7203561974), осуществляющее изготовление Мебельных деталей и/или Комплектов взаимосвязанных мебельных деталей и/или Мебельных комплектов.

*Заказчик* – юридическое лицо или индивидуальный предприниматель, самозанятый или физическое лицо, как резидент, так и нерезидент Российской Федерации, осуществляющий коммерческую деятельность, заказывающий изготовление Мебельных деталей и/или Комплектов взаимосвязанных мебельных деталей и/или Мебельных комплектов.

*Товар* – это Мебельная деталь и/или Комплект взаимосвязанных мебельных деталей и/или Мебельный комплект, произведенные Исполнителем и/или третьим лицом по заказу последнего, для Заказчика на основании его Заказа по индивидуальным размерам, дизайну, цвету декора, тиснению, конструктивным и технологическим особенностям и другим параметрам, на основании Договора.

*Мебельная деталь* – это изделие, изготовленное Исполнителем и\или третьим лицом по заказу последнего, из однородного Материала без применения сборочных операций с другими изделиями и\или Фурнитурой.

*Комплект взаимосвязанных мебельных деталей (Комплект ВМД)* - это группа (набор) двух и более Мебельных деталей с Фурнитурой или без нее, которые объединены Заказчиком в один Заказ и взаимосвязаны между собой по архитектурно-художественному и\или конструктивному признакам, а также имеют общее эксплуатационное назначение.

*Мебельный комплект* – это две и более Мебельных детали и\или Комплекта ВМД, не соединенные сборочными операциями, а также имеющие общее эксплуатационное назначение.

*Мебель* – совокупность передвижных и\или встроенных изделий для обстановки жилых и общественных помещений и различных зон пребывания человека, полностью или частично состоящая из Товаров, произведенных Исполнителем для Заказчика с использованием Фурнитурой или без нее.

*Фурнитура* – это комплектующие, специально приобретенные Исполнителем у третьих лиц, для исполнения Заказа Заказчика и предназначенные для сборки, украшения и обеспечения функциональности Мебельных деталей и\или Комплектов ВМД и\или Мебельных комплектов, предметов мебели и иных мебельных решений, в том числе включая, но не ограничивая: петли, ручки, ножки, уголки, плинтусы, цоколи, направляющие, кромка, клей, конфирматы, стяжки, шурупы, винты, мойки, и другие элементы используемые при производстве, реставрации, ремонте и других работах в мебельном производстве.

*Материалы* – это исходные вещества, имеющие определенные свойства, из которых изготавливаются Мебельные детали и\или Комплекты ВМД и\или Мебельные комплекты, включая, но не ограничивая: ДСП, ЛДСП, ДВП, МДФ, НРЛ и т.п.

*Коробление* – изменение формы и размеров Товара и\или Мебели вследствие внутренних напряжений, нагревом, охлаждением, увлажнением.

## **II. Товары. Общие условия по эксплуатации, хранению, уходу.**

### **2.1. Товары из МДФ в эмали (покраске):**

Товары должны эксплуатироваться в сухих и теплых помещениях, не подверженных перепадам температур, имеющих отопление и вентиляцию при температуре воздуха не ниже +10°C и не выше +30°C с относительной влажностью 45-60%.

Не рекомендуется устанавливать нагревательные приборы (печки, плиты, духовки, световые элементы и др.) рядом с Товарами, т.к. контакт с поверхностями или воздухом, температура которых превышает 80°C может привести к пожелтению и растрескиванию эмали.

Во избежание коробления МДФ и разбухания Товаров следует оберегать их поверхность от длительного воздействия влаги; недопустимо попадание на поверхности жидкостей, растворяющих лакокрасочные покрытия (кислоты, растворитель, спирт, ацетон, бензин и др.).

Следует оберегать Товары от механических повреждений, которые могут быть вызваны воздействием твердых предметов, абразивных порошков, а также чрезмерными физическими нагрузками (ударам, давлению и т.п.).

Пыль удаляется чистой, сухой и мягкой тканью из микрофибры. Рекомендуется очищать любую часть Мебели как можно скорее после того, как она загрязнилась.

При удалении пятен и грязи с эмалевых Товаров можно воспользоваться теплым слабым мыльным раствором и тканью из микрофибры.

Поддерживать привлекательность Мебели с эмалевыми деталями поможет последующая ее обработка антистатическим средством, которое в разы уменьшит количество оседающих на Товарах микрочастиц. Хранить Товар в горизонтальном положении в стопах, уложенных на ровных подступных местах на высоте 200 мм от пола. Высота стоп не должна превышать 350 мм.

## **2.2. Товары из МДФ в пленке ПВХ.**

Товары должны эксплуатироваться в сухих и теплых помещениях, не подверженных перепадам температур, имеющих отопление и вентиляцию при температуре воздуха не ниже +10°C и не выше +30°C с относительной влажностью 45-60%.

Не рекомендуется устанавливать нагревательные приборы (печи, плиты, духовки, световые элементы и др.) рядом с Товарами, т.к. контакт с поверхностями или воздухом, температура которых превышает 80°C может привести к вздутию, оплавлению, отслаиванию пленки. Расстояние между деталью из МДФ в пленке ПВХ и осветительным прибором должно составлять не менее 10 см. Во избежание коробления МДФ и разбухания Товаров следует оберегать их поверхность от воздействия влаги; недопустимо попадание на поверхности жидкостей, растворяющих лакокрасочные покрытия (кислоты, растворитель, спирт, ацетон, бензин и др.).

Следует оберегать Товары от механических повреждений, которые могут быть вызваны воздействием твердых предметов, абразивных порошков, а также чрезмерными физическими нагрузками (ударам, давлению и т.п.).

Не снимайте защитную пленку (если она есть) с Товаров до установки Мебели, в состав которой они входят. При удалении пятен и грязи с деталей МДФ в пленке ПВХ можно воспользоваться мыльным раствором и тканью из микрофибры. Хранить Товар в горизонтальном положении в стопах, уложенных на ровных подступных местах на высоте 200 мм от пола. Высота стоп не должна превышать 350 мм.

## **2.3. Товары покрытые шпоном дерева.**

Товары покрытые шпоном дерева следует эксплуатировать в помещениях с умеренной температурой от +18°C до +25°C и относительной влажностью 45-55%. Оградить Товары от высокой влажности, разлива воды, горячих напитков, химических жидкостей. Во избежание выгорания не размещать вблизи систем отопления и источников тепла. Во избежание высветления, исключить попадание прямых лучей солнечного света и осветительных приборов.

Принимать меры для защиты от царапин и сколов – использовать скатерти, салфетки, покрывала. Не ставить на поверхность горячие или слишком холодные предметы, блюда без специальных подставок, подносов, подстаканников. Чистить и ухаживать средствами, которые содержат воск. Не использовать абразивные средства, а также средства имеющие спиртовые добавки или растворители. Запрещается обильно мыть водой Товары из шпона, т.к. деревянная поверхность может вспучиться и отслоиться от основной части. Допускается очистка поверхностей с помощью слегка влажной салфетки, смоченной в растворе нейтрального жидкого мыла. После влажной обработки необходимо сразу протереть насухо. Попадание избыточной влаги через соединительные швы внутрь Товаров может вызвать микротрещины.

Нельзя допускать высыхания жирных пятен и других сильных загрязнений на поверхности Товаров из шпона. Их следует сразу удалить, иначе на поверхности могут образоваться неустраняемые повреждения.

Поверхности из натурального дерева следует предохранять от ударов, механических повреждений, воздействия острых предметов. Не допускать резкого контакта и трения с металлическими предметами интерьера.

Товары покрытые шпоном дерева следует предохранять от попадания на них любых агрессивных жидкостей (растворителей, бензина, кислот, ацетона и др.). Хранить Товар в горизонтальном

положении в стопах, уложенных на ровных подступных местах на высоте 200 мм от пола. Высота стоп не должна превышать 350 мм.

#### **2.4 Товары из Панели АГТ.**

Ни в коем случае нельзя использовать для Товаров из панелей АГТ никаких едких или абразивных чистящих средств, так как это может навредить бриллиантовому блеску поверхности. Ни при каких обстоятельствах нельзя использовать спиртосодержащие моющие средства. Не нужно использовать также воски и политуры, предназначенные для Мебели, так как в их состав входят растворители, которые приводят пленку к загрязнению. Используя для чистки поверхности средства, которые содержат растворитель, можно испортить поверхность, так как на ней появятся трещины, которые удалить нельзя. Кроме того, нельзя использовать для чистки средства, которые содержат в себе кислоты и очищают поверхность с помощью стирания. Не желательно использовать чистящие средства, которые быстро испаряются. Такие средства могут заметно повредить поверхность вашего фасада. Нельзя протирать поверхность абразивными салфетками и губками для мытья посуды, чтобы не поцарапать акриловую поверхность. Противопоказано очищать поверхность паром, большое количество влажности может так же повредить поверхность. Поэтому помните, что очищать поверхность Товаров необходимо мягкими салфетками, смоченными в 1% мыльном растворе. Не снимайте защитную пленку с Товаров до установки Мебели. Хранить Товар в горизонтальном положении в стопах, уложенных на ровных подступных местах на высоте 200 мм от пола. Высота стоп не должна превышать 350 мм.

#### **2.5 Товары из ЛДСП, в том числе детали из ЛДСП с кромкой.**

Товары из ЛДСП, в том числе детали из ЛДСП с кромкой, должны храниться и эксплуатироваться в сухих и теплых помещениях, имеющих отопление и вентиляцию, с относительной влажностью, не превышающей 80% и температурой в пределах от +10°C до +40°C. Не допускайте воздействия на Мебель агрессивных жидкостей (кислот, щелочей). Жирные пятна, пятна от кофе, чая, варенья, след от карандаша и пр. легко удаляются с поверхностей с помощью бытовых реактивов. Нельзя ставить на поверхность изделия горячие или слишком холодные материалы. Не проводите по поверхности и не ударяйте их острыми или тяжелыми твердыми предметами. Расстояние от источника осветительного прибора до Мебели из ЛДСП должно быть не менее 1 метра. Если на поверхность может попасть вода, то стоит заранее обработать ее водоотталкивающей пропиткой. ЛДСП может вздуться из-за попадания жидкости или неправильных условий эксплуатации. Поверхности деталей ЛДСП должны быть всегда сухими. Хранить Товар в горизонтальном положении в стопах, уложенных на ровных подступных местах на высоте 200 мм от пола. Высота стоп не должна превышать 350 мм.

#### **2.6 Столешницы из ДСП и стеновые панели из ДСП и МДФ.**

Столешницы из ДСП и стеновые панели из ДСП и МДФ рекомендуется эксплуатировать в помещении с температурой воздуха не ниже +10°C.

Загрязнения удалять мягкой влажной тканью с добавлением моющего средства. Не использовать средства, содержащие абразивы, не предназначенные для ухода за Мебелью.

Не допускается оставлять на длительное время замороженные продукты на поверхности столешницы. Не допускается наложение на пластиковую поверхность столешницы горячих сигарет, горячего утюга, противней и кастрюль прямо из духовки или плиты и т.д. Обязательно используйте теплоизолирующую подставку. Не допускается разделять и резать продукты на поверхности столешницы, а также царапать ее ножом или другими острыми предметами. Для резки пользуйтесь разделочной доской. Поверхность столешницы из ДСП и стеновые панели из ДСП и МДФ следует предохранять от попадания жидкостей, особенно растворяющих: лакокрасочные покрытия (ацетон, бензин, кислоты и др.). Случайно попавшую на поверхность жидкость, следует немедленно снять сухой тканью. При попадании на поверхность свекольного сока, соков-концентратов, красителей,

химикатов, сильных отбеливающих веществ или очистителей, ее следует немедленно вытереть и затем тщательно вымыть ее поверхность. Вода не наносит вреда поверхности, но может отрицательно повлиять на материал основания. Попадающая на столешницы из ДСП и стеновые панели из ДСП и МДФ вода, должна быть вытерта насухо, избегайте попадания воды на края и в места стыков столешницы из ДСП и стеновые панели из ДСП и МДФ с другими элементами Мебели: отбортовкой, планками, бытовой техникой, мойкой и т.д.

Использование в качестве основы столешницы влагостойкой ДСП не означает ее полную невосприимчивость к воде, лишь более низкий коэффициент разбухания.

Будьте осторожны при использовании глянцевых поверхностей! Следы использования (например, царапины, оставленные после перемещения посуды по поверхности) более заметны, чем на матовых покрытиях. Такие царапины не мешают использовать столешницу по назначению. Их нельзя избежать, поэтому они не могут быть поводом для подачи жалобы. Хранение столешниц предпочтительно в горизонтальном положении минимум на трех поперечных брусках. Допускается вертикальное хранение, если столешницы плотно прилегают друг к другу, при не плотном прилегании, основным условием хранения является наклон в сторону лицевой поверхности с углом не более 10°.

Стеновые панели лучше хранить в горизонтальном положении на двух подкладных листа суммарной толщиной от 52 до 76 мм.

### **2.7 Столешницы и стеновые панели из искусственного камня.**

Столешницы из искусственного камня устойчивы к свету и к применяемым в быту веществам, в том числе к слабым кислотам, а также к кратковременному тепловому воздействию до +170°C. При этом не допускается устанавливать на поверхность изделия предметы, способные длительно прогревать искусственный камень выше +120°C. Горячие предметы следует ставить на термостойкие подставки. Не допускается резкий перепад температур, это, как и с любым твёрдым материалом, может привести к нарушению целостности материала (трещинам).

Не допускается наносить резкие удары острыми твёрдыми предметами. Это может привести к возникновению сколов на поверхности столешницы.

Не рекомендуется ставить на рабочую поверхность посуду с поврежденным дном, так как это может привести к нарушению полировки.

Рекомендуется очищать изделия из искусственного камня бытовыми моющими средствами при помощи мягкой губки или тканевой салфетки. Не допускается применение мочалок с металлическими вкраплениями и моющих средств, содержащих абразивные частицы. Хранить столешницы и стеновые панели в горизонтальном положении минимум на трех поперечных брусках.

### **2.8 Столешницы и стеновые панели из компакт-плиты.**

Для того, чтобы поверхность прослужила долго и не испортилась, необходимо исключены удары тяжёлыми предметами, резкие удары острыми предметами, царапание острыми и колющими предметами. На столешнице нельзя резать продукты, для этого рекомендуется пользоваться разделочной доской. Исключена установка на поверхность столешницы предметов, способных нагреть поверхность выше 230°C. Встроенную технику следует использовать в строгом соответствии с инструкцией по эксплуатации. Не рекомендуется ставить на столешницу металлические предметы с повреждённым дном. Исключается самовольный вырез отверстий.

Недопустима установка электрочайников, тостеров и других нагреваемых электроприборов на места стыка частей столешниц.

Остатки и потёки моющих средств, растворы кислот и щелочей, лак, клей, растворители накипи, перекись водорода и марганцево-кислый калий не должны находиться на столешнице. Их следует смыть чистой водой. Не следует использовать для чистки столешницы мебельные полироли и



другие средства, содержащие воск или жир. Рекомендуется очищать поверхность столешницы бытовыми моющими средствами при помощи мягкой губки.

Исключено применение металлических мочалок и моющих средств, содержащих абразивные частицы. Хранить столешницы и стеновые панели в горизонтальном положении минимум на трех поперечных брусках.

## 2.9 Товары из фанеры.

Товары из фанеры довольно неприхотливы. Они не требуют специальных условий для нормальной эксплуатации. Чтобы поверхности не запылились, их регулярно протирают влажной, хорошо отжатой хлопковой тряпкой. При необходимости промывают мебель моющим раствором, который потом тщательно стирают и дают изделию просохнуть. Для снижения накопления пыли мебель обрабатывают антистатическим средством. Чтобы изделия служили дольше, стоит соблюдать такие советы: поддерживать нормальную влажность в помещении (около 60%) — это предотвратит рассыхание фанеры; не ставить горячие предметы на мебельные поверхности; периодически обрабатывать изделия полиролью или маслом по дереву. Хранить Товар в горизонтальном положении в стопах, уложенных на ровных подступных местах на высоте 200 мм от пола. Высота стоп не должна превышать 350 мм.

## 2.10 Раздвижные двери \ двери-купе с материалом наполнения стекло/зеркало/ЛДСП/МДФ/ АГТ (Комплект ВДМ).

Для поддержания отличного внешнего вида и долговечной работы раздвижных дверей (системы шкафов-купе) следует периодически очищать пылесосом полозья нижних направляющих от грязи и пыли, в противном случае они наматываются на колесо и мешают плавному ходу дверей. Не подвергайте профили систем и материалы наполнения дверей механическим повреждениям и воздействию химических средств, не предназначенных для данного материала. Остерегайтесь попадания большого количества влаги в срезы материалов уплотнителя. При эксплуатации конструкций, в состав которых входит стекло/зеркало, необходимо дозировать усилие открывания и закрывания, избегая сильных ударов деталей об ограничивающие устройства. Очищать стекла рекомендуется специальными составами, нанесенными на мягкую ткань. Для чистки используйте специальные средства для стекол. Не следует использовать средства, обладающие абразивными свойствами, а также губки с покрытием из металлического волокнообразного или стружечного материала при чистке. Не допускается применение соды, стиральных порошков, абразивных паст, порошков и прочих не предназначенных для ухода за Мебелью препаратов. Помните, стеклянные поверхности являются хрупкими и поэтому могут разбиться в случае удара. Не проводите по поверхностям и не ударяйте их тяжелыми твердыми предметами. Не подвергайте полки из стекла большим вертикальным нагрузкам.

Категорически запрещается обрабатывать витражные стекла растворителями, другими агрессивными жидкостями, содой, а также абразивными чистящими средствами.

Зеркальные поверхности не рекомендуется мыть с помощью обычных синтетических средств, предназначенных для чистки окон. От них зеркала могут покрываться пятнами и мутнеть. Нежелательна и сухая чистка. После неё могут остаться царапины на поверхности. Зеркала лучше всего протирать нашатырным спиртом или специальным очистителем для зеркал.

Учитывая, что в состав данного типа Комплекта ВМД могут входить различные Мебельные детали, включая Фурнитуру, правила и требования по их эксплуатации также необходимо смотреть в соответствующих разделах по таким деталям и Фурнитуре.

### **2.11. Двери в алюминиевом профиле с материалом наполнения стекло/зеркало/ЛДСП/МДФ/AGT (Комплект ВДМ).**

Чистить алюминий профиль нужно при помощи мягкой губки, с использованием воды и специализированного неабразивного моющего средства. Ни в коем случае нельзя использовать для этой цели кислоты (уксусная, серная), растворители (ацетон бензин) и абразивные приспособления (наждачная бумага, жесткая губка). Не подвергайте профили и материалы наполнения сборочных единиц механическим повреждениям. При эксплуатации конструкций, в состав которых входит стекло/зеркало, необходимо дозировать усилие открывания и закрывания, избегая сильных ударов деталей об ограничивающие устройства. Очищать стекла рекомендуется специальными составами, нанесенными на мягкую ткань. Для чистки используйте специальные средства для стекол. Не следует использовать средства, обладающие абразивными свойствами, а также губки с покрытием из металлического волокнообразного или стружечного материала при чистке. Не допускается применение соды, стиральных порошков, абразивных паст, порошков и прочих не предназначенных для ухода за Мебелью препаратов. Помните, стеклянные поверхности являются хрупкими и поэтому могут разбиться в случае удара. Не проводите по поверхностям и не ударяйте их тяжелыми твердыми предметами. Не подвергайте полки из стекла большим вертикальным нагрузкам.

Категорически запрещается обрабатывать витражные стекла растворителями, другими агрессивными жидкостями, содой, а также абразивными чистящими средствами.

Зеркальные поверхности не рекомендуется мыть с помощью обычных синтетических средств, предназначенных для чистки окон. От них зеркала могут покрываться пятнами и мутнеть. Нежелательна и сухая чистка. После неё могут остаться царапины на поверхности. Зеркала лучше всего протирать нашатырным спиртом или специальным очистителем для зеркал.

Учитывая, что в состав данного типа Комплекта ВМД могут входить различные Мебельные детали, включая Фурнитуру, правила и требования по их эксплуатации также необходимо смотреть в соответствующих разделах по таким деталям

### **2.12 Товары из МДФ с материалом наполнения стекло/зеркало/ЛДСП/МДФ.**

Учитывая, что в состав данного типа Комплекта ВМД могут входить различные Мебельные детали, включая Фурнитуру, правила и требования по их эксплуатации также необходимо смотреть в соответствующих разделах по таким деталям.

### **2.13 Товары из стекла /зеркала.**

Товары из стекла/зеркал должна использоваться в соответствии с функциональным назначением каждого отдельного предмета. Хранящиеся на стеклянных полках предметы должны быть размещены таким образом, чтобы распределение нагрузки по поверхностям было максимально равномерным, скользящие части должны находиться в равновесии. Рекомендуется тяжелые вещи располагать возле стенок — в тех местах, где находится опора. Легкие предметы могут размещаться по центру полки. Не допускаются удары по поверхностям стеклянной мебели различными тяжелыми, острыми и режущими предметами. Не используйте мебель с поврежденным стеклом. Не воздействуйте на стеклянные поверхности предметами, которые могут оставить царапины, сколы, трещины.

Очищать стекла рекомендуется специальными составами, нанесенными на мягкую ткань. Для чистки используйте специальные средства для стекол. Не следует использовать средства, обладающие абразивными свойствами, а также губки с покрытием из металлического волокнообразного или стружечного материала при чистке. Не допускается применение соды, стиральных порошков, абразивных паст, порошков и прочих не предназначенных для ухода за Мебелью препаратов. Помните, стеклянные поверхности являются хрупкими и поэтому могут разбиться в случае удара.

Не проводите по поверхностям и не ударяйте их тяжелыми твердыми предметами. Не подвергайте полки из стекла большим вертикальным нагрузкам.

Категорически запрещается обрабатывать витражные стекла растворителями, другими агрессивными жидкостями, содой, а также абразивными чистящими средствами.

Зеркальные поверхности не рекомендуется мыть с помощью обычных синтетических средств, предназначенных для чистки окон. От них зеркала могут покрываться пятнами и мутнеть. Нежелательна и сухая чистка. После неё могут остаться царапины на поверхности. Зеркала лучше всего протирать нашатырным спиртом или специальным очистителем для зеркал.

**Учитывая, что приобретаемые у нас Товары будут использоваться Вами в коммерческих и\или иных однородных целях для производства (изготовления) и\или ремонта Мебели, настоятельно рекомендуем Вам использовать положения данного документа не только в своей повседневной жизни и работе, но и доводить/предоставлять данный документ до сведения Ваших контрагентов.**

**Нарушение положений Памятки лишает Вас и\или Ваших контрагентов права на гарантийное обслуживание.**

### **III. Мебель. Общие условия по эксплуатации, хранению, уходу.**

**В связи с тем, что приобретенные у нас Товары могут быть использованы Вами для изготовления мебели, рекомендуем руководствоваться самим, а также доводить до сведения контрагентов Памятку с целью недопущения нарушения правил по эксплуатации, хранению и уходу за Мебелью. Нарушение положений Памятки лишает Вас и\или Ваших контрагентов права на гарантийное обслуживание.**

**3.1 Функциональное назначение.** Каждый Товар и\или Мебель предназначены для определенной цели использования, поэтому следует пользоваться ими в соответствии с их функциональным назначением.

**3.2 Климатические условия и воздействия окружающей среды** напрямую влияют на состояние Мебели, на внешний вид, качественные и эксплуатационные характеристики. Для того, чтобы избежать ускоренного старения лакокрасочного покрытия, деформации и коробления элементов, необходимо оберегать Мебель от чрезмерного воздействия таких факторов как свет, повышенная влажность, температура.

**3.3 Свет.** Не допускайте прямого воздействия солнечных лучей на Мебель. Продолжительное прямое воздействие света на некоторые участки может вызывать понижение их хроматических характеристик по сравнению с другими участками, в меньшей степени подвергавшимися излучению. В случае замены и\или добавления компонентов в различные моменты времени может возникнуть цветовое различие элементов, составляющих Мебель. Данное различие, которое станет менее заметным с течением времени, является совершенно естественным и потому не может считаться признаком низкого качества Мебели.

Запрещается располагать источник внутреннего освещения помещения ближе, чем в 10 сантиметрах от деталей мебели, так как это может вызвать изменение цвета изделия, отслоение пластика, деформацию и оплавление декоративных плёнок ПВХ, рассыхание деревянных элементов и деталей покрытых шпоном.

**3.4 Температура.** Очень высокая и очень низкая температура воздуха, а также резкие перепады температуры могут значительно повредить Товар. Рекомендуемая температура для эксплуатации Мебели от +5°C до +55°C (в зависимости от материалов, используемых для изготовления Мебели). Не допускается располагать детали мебели ближе 0,5м от источника тепла (в том числе и

отопительных приборов). Следует избегать попадания на детали мебели предметов, нагретых до температуры свыше 50°C (утюги, сковороды и пр.). Не рекомендуется подвергать мебель длительному воздействию горячего воздуха (неплотно закрытая духовка, длительное время разогретая плита, излучение ламп накаливания). Это может привести к отслаиванию материалов поверхностей каркасов и фасадов.

**3.5 Влажность.** Рекомендуемая относительная влажность помещения, где эксплуатируется Мебель 40-80% (в зависимости от материалов, используемых для изготовления Мебели). Не следует поддерживать условия крайне высокого, или крайне низкого значения относительной влажности, со временем это может привести к деформации элементов Мебели (разбуханию, ссыханию, расслоению). Чтобы не допустить подобных последствий рекомендуется использовать увлажнители и осушители воздуха для поддержания нормального значения относительной влажности в помещении.

Чтобы избежать воздействия на Мебель пара и высокой температуры, выделяемых при приготовлении пищи, обязательна установка вытяжки непосредственно над варочной поверхностью на расстоянии, указанном производителем вытяжки (это расстояние может быть разным в зависимости от типа варочной поверхности, газовой или электрической).

Не допускайте попадания воды на торцы Товара из ламинированной плиты.

Основа плиты, на которую клеится декоративный бумажно-слоистый пластик, ДСП является влагостойким, а не водостойким материалом и более устойчива к воздействию повышенной влажности воздуха, а не к воздействию воды. Ламинированное покрытие защищает ДСП от проникновения влаги внутрь, но сквозь клеевой шов, вода может проникнуть внутрь древесностружечной основы, что приведёт к неизбежному разбуханию и деформации Товара.

Всегда содержите поверхность Мебели сухой. Поверхности Мебели следует протирать сухой мягкой тканью (фланель, сукно, плюш, миткаль).

**3.6 Уход за рабочими поверхностями (столешницы, мойки и т.п.),** как правило, должен осуществляться мягкой влажной тканью, поролоновой губкой или специальными щетками, возможно, с применением соответствующих моющих средств. Рекомендуется очистить любую часть Мебели как можно скорее после того, как она испачкалась. Если Вы оставляете загрязнение на некоторое время, то заметно повышается опасность образования разводов, пятен и повреждений Мебели и ее частей - Товаров. В случае стойких загрязнений рекомендуется использовать специальные очистители, которые в настоящее время представлены в достаточно широком ассортименте и, помимо надлежащих очищающих качеств, обладают полирующими, защитными, ароматизирующими свойствами. В этом случае необходимо следовать инструкциям производителей очистителей о порядке и области (для каких поверхностей и материалов предназначены) их применения. В связи с тем, что некоторые чистящие средства содержат концентрированные, химически активные вещества или абразивы (жесткие вкрапления), уход за Мебелью должен производиться только с использованием специальных чистящих средств, предназначенных для ухода за Мебелью.

При отсутствии специальных средств допускается также уход (чистка) с применением небольшого количества водного раствора нейтрального моющего средства (например, 2% - моющее средство, 98% - вода). По завершении любой чистки необходимо немедленно высушить (насухо протереть) все части, которые подвергались влажной чистке. Рекомендуется обратить особое внимание на внутренние, и мало вентилируемые части, на оконечности и на точки соединения. Помните, что нельзя использовать для чистки ткани, губки или перчатки, пропитанные продуктами, которые не должны вступать в контакт с очищаемыми материалами.

Для удаления грязи и влаги с поверхности Мебели, необходимо использовать мягкую ткань (плюш, фланель и т.д.) или специальные салфетки для ухода за Мебелью. Не допускается использовать

ткань, содержащую абразивные элементы, это может привести к повреждению лакокрасочного слоя и ламината.

**3.7 Агрессивные среды и абразивные материалы.** Не допускается воздействие на Мебель химически активных жидкостей (концентрированных щелочей, кислот, растворителей и т.п.). Даже кратковременное воздействие таких жидкостей может нанести вред не только мебельным поверхностям и механизмам, но и вашему здоровью.

**3.8 Проветривание.** Мебель должна находиться в сухом проветриваемом помещении. Не рекомендуется ни при каких условиях закрывать решетки и воздухозаборные отверстия, необходимые для вентиляции бытовых приборов.

#### **IV. Особенности эксплуатации и ухода за отдельными категориями Мебели и фурнитуры.**

**4.1 Корпусная мебель (шкафы, стеллажи, прихожие, кухни, столы, тумбы и т.д.)** должна использоваться в соответствии с функциональным назначением каждого отдельного предмета.

**Особенности эксплуатации корпусной мебели.** Все тяжести следует размещать внутри шкафов таким образом, чтобы добиться равномерного распределения нагрузки по всей имеющейся площади и обеспечить необходимое равновесие скользящих частей. Вещи на полках рекомендуется размещать по принципу: наиболее тяжелые - ближе к краям (опорам), более легкие - ближе к центру. Высокие элементы (колонны, многоярусные шкафы и т.д.) рекомендуется больше нагружать в нижних секциях для обеспечения лучшей устойчивости этих элементов. Во избежание опрокидывания шкафа, категорически запрещается в пустом (незаполненном вещами) шкафу открывать все двери и ящики одновременно.

При эксплуатации корпусной мебели не допускается статическая вертикальная нагрузка.

Следует помнить, что большинство дверей (фасадов) шкафов и столов открывается только на угол в 90-110гр., поэтому нельзя пытаться открыть дверь на больший угол, иначе петли могут выйти из строя.

После определенного периода эксплуатации некоторые механические части корпусной мебели (петли, крепления подъемных механизмов, ящиков) могут утратить оптимальную регулировку и смазку, выполненные во время установки Мебели. Их надлежащая работа обеспечивается путем своевременной регулировки петель, либо смазывания направляющих реек парафином или схожими по свойствам средствами. В случае ослабления узлов резьбовых соединений необходимо их периодически подтягивать.

Обращаем Ваше внимание, что элементы кухонных гарнитуров, расположенные вблизи газовой или электрической плиты, подвержены повышенной тепловой нагрузке, в силу чего рекомендуется отделять их от источников тепла соответствующими теплоизоляционными материалами.

Просим Вас принять к сведению, что в Мебель может устанавливаться исключительно специальная "встраиваемая" бытовая техника. Такая техника выполняется производителями в соответствии со специфическими нормативами и техническими условиями (электробезопасности, влагоотвода, теплообмена, вентиляции и т.п.) и, как правило, стоит несколько дороже "невстраиваемых" аналогов.

Помните: ни в коем случае не следует использовать обычную бытовую технику в качестве встраиваемой, это может представлять реальную опасность для жизни или здоровья людей и (или) сохранности имущества!

**Особенности ухода за корпусной мебелью.** При уходе за декоративным и рабочим покрытиями должны применяться средства, соответствующие характеру материала покрытия. Предлагаем Вашему вниманию некоторые примеры:

**А) Поверхности из "ламината".** Помимо общих условий ухода (см. выше) возможно применение полиролей для пластика. При этом для полировки (обработки) кухонной мебели нельзя применять

полироли (иные продукты бытовой химии), имеющие противопоказания по контактам с пищевыми продуктами - внимательно познакомьтесь с инструкцией! Избегайте применения твердых приспособлений (скребки, губки с рабочим покрытием из пластикового или металлического волокнообразного материала) при чистке.

*Б) Детали мебели из ротанга, бамбука.* Пыль с плетёных частей Мебели удаляйте с помощью пылесоса и очищайте влажной тряпкой. Ограничьте влияние непосредственного солнечного излучения и тепла от источников отопления (изменение цветных оттенков и плотности переплета).

*В) Стекланные поверхности.* Очищать стекла рекомендуется специальными составами, нанесенными на мягкую ткань. Для чистки используйте специальные средства для стекол. Не следует использовать средства, обладающие абразивными свойствами, а также губки с покрытием из металлического волокнообразного или стружечного материала при чистке. Не допускается применение соды, стиральных порошков, абразивных паст, порошков и прочих не предназначенных для ухода за Мебелью препаратов. Помните, стекланные поверхности являются хрупкими и поэтому могут разбиться в случае удара. Не проводите по поверхностям и не ударяйте их тяжелыми твердыми предметами. Не подвергайте полки из стекла большим вертикальным нагрузкам.

Категорически запрещается обрабатывать витражные стекла растворителями, другими агрессивными жидкостями, содой, а также абразивными чистящими средствами.

*Г) Зеркальные поверхности.* Не рекомендуется мыть с помощью обычных синтетических средств, предназначенных для чистки окон. От них зеркала могут покрываться пятнами и мутнеть. Нежелательна и сухая чистка. После неё могут остаться царапины на поверхности. Зеркала лучше всего протирать нашатырным спиртом или специальным очистителем для зеркал.

*Д) Глянцевые, акриловые поверхности.* Ни в коем случае нельзя использовать для них никаких едких или абразивных чистящих средств, так как это может навредить бриллиантовому блеску поверхности. Ни при каких обстоятельствах нельзя использовать спиртосодержащие моющие средства. Не нужно использовать также воски и политуры, предназначенные для Мебели, так как в их состав входят растворители, которые приводят пленку к загрязнению. Используя для чистки поверхности средства, которые содержат растворитель, можно испортить поверхность, так как на ней появятся трещины, которые удалить нельзя. Кроме того, нельзя использовать для чистки средства, которые содержат в себе кислоты и очищают поверхность с помощью стирания. Не желательно использовать чистящие средства, которые быстро испаряются. Такие средства могут заметно повредить поверхность вашего фасада. Нельзя протирать поверхность абразивными салфетками и губками для мытья посуды, чтобы не поцарапать акриловую поверхность. Противопоказано очищать поверхность паром, большое количество влажности может так же повредить поверхность. Поэтому помните, что очищать поверхность фасада необходимо мягкими салфетками, смоченными в 1% мыльном растворе, и специальным средством ULTRA-GLOSS+DGS, которое, кроме того, еще и полирует появившиеся царапины.

*Е) Поверхности из металлов.* Не следует использовать средства, обладающие абразивными или коррозионными свойствами, а также губки с покрытием из металлического волокнообразного или стружечного материала при чистке. После чистки эффектный блеск поверхности придает ее полировка мягкой сухой тканью возвратно-поступательным движением.

**4.2 Мебель для сидения и лежания.** Стулья, табуреты, кровати, банкетки, диваны, скамьи и т.п., функционально предназначены только для сидения и лежания. При эксплуатации Мебели необходимо помнить, что Мебель должна использоваться с соблюдением всех допустимых нагрузок на ее составляющие элементы. Запрещается ходить по Мебели, вставать во весь рост, сидеть на

спинке и подлокотниках, раскачиваться на Мебели, прыгать. Превышение допустимых нагрузок может привести к деформации каркаса и наполнителей.

Во избежание несчастных случаев и повреждения Мебели не разрешайте детям прыгать на кровати, а также качаться на стульях и креслах (за исключением кресел-качалок).

Мебель для лежания - кровать - состоит из функциональной части, предназначенной для воздействия нагрузки при эксплуатации - решетка подматрасника на ножках, матрас, - а также декоративной части, не являющейся опорным элементом - царги, спинки изножья и изголовья кровати. Не следует использовать элементы декоративной части кровати в качестве опоры (облокачиваться, сидеть на них). Размещать кровать рекомендуется таким образом, чтобы спинка изголовья располагалась вплотную со стеной или иной плоской вертикальной опорой. Не рекомендуется вставать ногами на кровать, прыгать на кровати. Не проводите по поверхностям Мебели и не ударяйте их острыми (режущими) или тяжелыми твердыми предметами. Если Мебель имеет съемные покрытия, для удаления загрязнений пользуйтесь услугами специальных химчисток.

Помните: нет ни одного вида обивочной ткани, съемного покрытия, которое можно было бы стирать. Для удаления пыли и поддержания Мебели в надлежащем состоянии ткань можно обрабатывать пылесосом. Пыль может быть также успешно удалена при помощи ткани, губки или мягкой щетки.

Избегайте попадания воды, а также кислот, растворителей и других химически активных препаратов на внешние и внутренние поверхности Мебели, её механизмы.

При эксплуатации Мебели периодически проверяйте крепление болтовых и винтовых соединений, при необходимости подтягивайте их. Крепёжные узлы разъёмных соединений должны быть плотно затянуты.

Нельзя располагать Мебель вблизи отопительных приборов, вплотную к сырым стенам, ставить под прямые солнечные лучи.

Температурный режим: рекомендуемая температура воздуха при эксплуатации Мебели от +10°C до +25°C. Расстояние от источника тепла не менее 1-го метра. Не допускайте соприкосновения горячих предметов с Мебелью или продолжительного воздействия излучений, вызывающих нагревание поверхности Мебели. Резкие перепады температуры могут серьёзно повредить Мебели или его части.

Влажность: Мебель должна использоваться при относительной влажности воздуха от 60% до 70%. Не следует поддерживать в течение продолжительного времени условия крайней влажности или сухости в помещении, а тем более допускать их периодическую смену. С течением времени такие экстремальные условия могут повлиять на целостность Мебели или ее элементов, особенно на изделия из натурального дерева. Тем не менее, если Вы создали такие условия, то рекомендуется часто проветривать помещения.

Мебель необходимо устанавливать на ровные поверхности. Не допускается подвергать предметы Мебели несвойственной нагрузке. Мебель для сидения и лежания должна стоять на полу всеми ножками.

При необходимости, следует предусмотреть дополнительную защиту вашего напольного покрытия, во избежание следов от опор, механизмов и других деталей.

Бельевой ящик предназначен только для хранения постельных принадлежностей. Необходимо соблюдать правила безопасности при раскладывании и складывании механизмов трансформации. Для моделей мягкой мебели, элементом которых является матрас, находящийся длительное время в сложенном состоянии (в положении «диван»), необходимо не реже одного раза в месяц, во избежание усадки матраса, раскладывать механизм трансформации (в положение «кровать») не менее чем на 8 часов.

Запрещается перемещать Мебель «волоком» во избежание появления механических повреждений. Перемещать изделие следует, слегка приподняв его над полом. При перемещении Мебели с место

на Мебель Запрещается проводить по поверхности Мебели острыми (режущими) предметами, а также ударять по поверхности Мебели тяжёлыми твёрдыми предметами, во избежание появления необратимых механических повреждений.

#### **4.3 Мебель для ванных комнат.**

Мебель для ванной комнаты относится к бытовой мебели и предназначена для хранения предметов личной гигиены. Используйте Мебель только по ее функциональному назначению, в помещениях с температурой воздуха от 5°C до 55°C и относительной влажностью не более 70%.

Не рекомендуется устанавливать изделие ближе 1 метра к радиаторам водяного отопления и другим нагревательным и отопительным приборам.

Устанавливайте Мебель таким образом, чтобы исключить прямое попадание воды и влаги. Основа плиты, на которую клеится декоративный бумажно-слоистый пластик – ДСП, является влагостойким, а не водостойким материалом и более устойчива к воздействию повышенной влажности воздуха, а не к воздействию воды. Ламинированное покрытие защищает ДСП от проникновения влаги внутрь, но сквозь клеевой шов, вода может проникнуть внутрь древесностружечной основы, что приведёт к неизбежному разбуханию и деформации Товара.

При установке рядом с ванной пользуйтесь шторкой для ванной комнаты.

Следует избегать хранения на поверхности и внутри изделий влажных полотенец, одежды.

Для сохранения первоначального блеска Мебели не допускайте высыхания капель воды на поверхности изделия. После использования протирайте изделия сухой чистой тканью.

Производите очистку загрязненных поверхностей Мебели влажной мягкой салфеткой с добавлением нейтральных моющих средств. По окончании уборки удалите остатки влаги сухой мягкой тканью.

Не используйте для чистки поверхности изделия вещества, содержащие растворители, спирт, ацетон, бензин, абразивные чистящие вещества, пасты и порошки, жесткие щётки и губки.

Избегайте попадания на поверхности фасадов изделия косметических средств.

Поверхность Мебели следует предохранять от механических ударов. Во избежание перекосов изделия, двери и ящики рекомендуется держать закрытыми.

В процессе эксплуатации изделия не забывайте периодически подтягивать петли.

#### **4.4 Фурнитура**

После определённого периода эксплуатации, механические элементы (петли, направляющие, подъёмные механизмы), утрачивают смазку и оптимальную регулировку. Это может проявиться в скрипе, затрудненном открывании дверей или выдвигании ящиков и т.д. Если вы заметили подобные изменения в работе механизмов, не следует прилагать чрезмерных усилий для закрывания. Для надлежащей работы всех механизмов требуется своевременная регулировка петель и смазывание направляющих.

Для долгосрочной эксплуатации раздвижных дверей необходимо следить за чистотой направляющих (рельсов), не допускать попадания в полозья рельсов предметов, препятствующих перемещению дверей. Регулярно очищать рельсы от мелкого мусора, пыли волос и шерсти животных.

Подъёмные механизмы. После установки подъемного механизма необходимо произвести регулировку таким образом, чтобы открытый фасад был в равновесии в любом положении. Не опускался под собственным весом и не «взлетал вверх до упора» без дополнительного усилия.

Выдвижные механизмы. Выдвижные кухонные ящики необходимо нагружать равномерно, обеспечивая равновесие скользящих частей (направляющих). Нельзя превышать нагрузку на дно выдвижных кухонных ящиков из ДВП более 5 кг, на дно металлических ящиков (метабокс) более 18 кг, на дно ящиков (тандембокс) – более 35 кг; на полки (шкафов, стеллажей) – более 8 кг.



**Полки.** Предметы на полках рекомендуется распределять по принципу: наиболее тяжелые – ближе к краям (стенкам ящика), более легкие – ближе к центру.

Максимальная нагрузка на одну внутреннюю полку:

с горизонтальным размером от 15 до 30 см составляет 15кг.

с горизонтальным размером от 45 до 60 см составляет 12кг.

с горизонтальным размером 90 см составляет 10кг.

**Магнитный толкатель** – это механическая система открывания фасадов одним нажатием. Принцип действия - вы слегка надавливаете на дверь, и дверь приоткрывается. Для закрытия шкафа фасад необходимо привести в исходное положение (приоткрытая дверь) и, опять же, слегка нажать на фасад. Обратите внимание, что сама работа толкателя возможна только при наличии зазора между фасадом и корпусом мебели. То есть дверца шкафа или фасад выдвижного ящика не должна плотно примыкать к корпусу. Регулировка осуществляется поворотом выдвигающейся части по/против часовой стрелки. Необходимый зазор в 1,5 мм можно подрегулировать путем поворота толкателя по/против часовой стрелки в пределах плюс 4 — минус 1 мм. **Нажатие на фасад для открывания необходимо производить в месте установки Магнитного толкателя.**

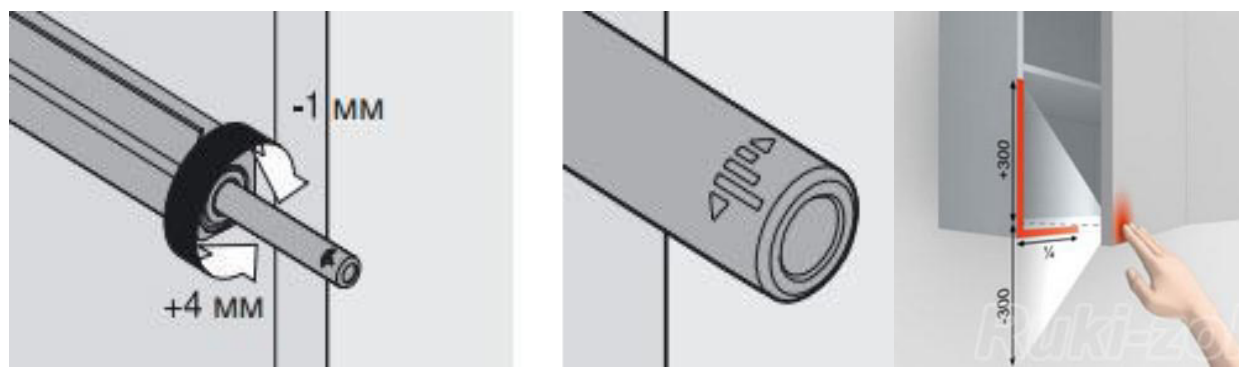

**Петли.** Регулировка мебельной петли/петли с доводчиком. В зависимости от модели петель с доводчиком особенности регулировки изменяются тем или иным образом. Стандартные рекомендации по настройке фурнитуры выглядят так:

**Вертикальная регулировка.** За нее отвечают шурупы, расположенные на вертикальной планке. Как правило, таких шурупов два, их вращением можно менять положение двери.

**Горизонтальная регулировка.** Осуществляется ближним к двери шурупом на планке, расположенной горизонтально.

**Настройка глубины.** Изменить глубину посадки двери можно шурупом на горизонтальной планке, расположенном дальше от двери.

В среднем работа доводчика рассчитана на более чем 500 000 циклов открытия-закрытия двери или ящика. Но то, сколько прослужит устройство и каким будет качество его работы, во многом зависит от условий использования механизма.

Чтобы максимально продлить срок службы доводчика, стоит соблюдать некоторые простые правила по эксплуатации данного элемента:

При появлении скрипа необходимо подкрутить все винтики на петлях.



## V. Условия гарантии Товар

Гарантийный срок – это срок, в течение которого Заказчик может, установив скрытые недостатки изделия, предъявить соответствующие претензии Исполнителю.

Гарантийный срок эксплуатации Товаров\Мебели с момента их получения Заказчиком составляет 1 (один) год.

Гарантия не распространяется в случаях, если повреждения и дефекты возникли:

- после истечения гарантийного срока;
- в результате невыполнения правил, условий и рекомендаций по эксплуатации Товаров\Мебели, содержащихся в настоящей Памятке;
- из-за неправильного или неосторожного обращения с Товарами\Мебелью, т.е. возникшие вследствие погрузочно-разгрузочных работ, транспортировки, монтажа (имеющие механические повреждения) или из-за других обстоятельств, независимых от Изготовителя;
- из-за нарушения правил эксплуатации, хранения и ухода или самостоятельного ремонта Товаров\Мебели.
- при наличии на поверхностях Товаров\Мебели механических повреждений, воздействия высокой температуры или следов воздействия химических веществ, попадания большого объема жидкости и т.д.;
- повреждения о которых Заказчик знал перед покупкой и получил дополнительную скидку;
- механические и другие повреждения, возникшие вследствие естественного износа Товаров\Мебели (царапины и изменение цвета);
- Товары\Мебель были подвергнуты дальнейшей технологической обработке;
- использования Товаров\Мебели не по назначению;
- в случаях порчи Товаров\Мебели под воздействием непреодолимой силы (пожар, затопление и др. стихийные бедствия);
- в результате воздействия прямых солнечных лучей (если на Товаре\Мебели имеются тоновые изменения пленочного покрытия);
- неправильного использования механизмов выдвижения и механизмов открывания \ закрывания;
- в результате попадания постороннего предмета в детали механизмов выдвижения и механизмов открывания\закрывания;
- в результате превышения максимальной нагрузки, установленной для данного типа механизмов и изделий, повлекшую за собой деформацию механизма или фасада и\или корпуса Мебели;
- в результате несоблюдения требований и рекомендаций, изложенных в тексте настоящей памятки по эксплуатации и уходу за Товарами\Мебелью.

## VI. Порядок предъявления претензий по качеству Товара

Товар ненадлежащего качества – это Товар, не способный обеспечить свои функциональные качества из-за существенного недостатка (дефекта\брака).

В случае выявления дефекта\брака, Заказчик обязан направить Исполнителю надлежащим образом оформленную претензию (в письменном или электронном виде).

В претензии указывается полное наименование Заказчика, дата и номер Заказа, дата его отгрузки. Формулировки в претензии должны быть ясными и не допускать неоднозначного толкования.

Заказчику необходимо передать Исполнителю дефектный Товар для выяснения причин брака.

Расходы по доставке Товара с дефектом в офис \ на склад Исполнителя несет Заказчик.

При отсутствии письменно оформленной претензии и\или факта предоставления дефектного Товара, претензии от Заказчика Исполнителем не принимаются.

Исполнитель не несет ответственность за хранение Товара, оставленного, но не переданного Заказчиком Исполнителю надлежащим образом.

Изготовление Товара взамен бракованного по претензии осуществляется Исполнителем только после выяснения причин дефекта\брака и официального ответа Заказчику.

Общий срок рассмотрения претензий Исполнителем и ответа Заказчику - не более 30 (Тридцати) календарных дней с даты ее получения.

Исполнитель вправе отказать в обмене и\или возврате Товара, если сочтет, что обнаруженный существенный недостаток является следствием неправильной транспортировки, хранения, эксплуатации Товара и др.

В случае возникновения разногласий по качеству или причинам возникновения недостатков, Исполнитель вправе провести независимую экспертизу за свой счет. Если в результате экспертизы установлено, что недостатки Товара возникли по вине Заказчика, то Заказчик обязан возместить Исполнителю стоимость экспертизы, а также связанные с ее проведением расходы на транспортировку и хранение Товара.

#### **ВНИМАНИЕ! Производственными дефектами Товаров/Мебели не являются:**

- особенности, обусловленные фактурой материала или стилем изделия, такие как незначительные (не бросающиеся в глаза) цветовые отличия или отличия текстуры элементов Товаров/Мебели;
- незначительное цветовое отличие Товаров/Мебели от образцов, представленных в каталогах и иных печатных изделиях, которое обуславливается особенностями полиграфии;
- незначительное цветовое отличие Товаров/Мебели от образцов, выставленных в торговых точках, поскольку цвет поверхностей в процессе хранения и эксплуатации может меняться;
- по указанной выше причине не является дефектом несовпадение по цвету с приобретенными ранее Товарами/Мебелью на замену или элементов по дополнительным заказам;
- обычное истирание покрытия Товаров/Мебели в местах частого прикосновения;
- ослабление соединений, снижение подвижности петель и замков, осложнения хода дверей и ящиков в процессе постоянного использования, вызванные отсутствием ухода за Товарами/Мебелью.

***Несоблюдение вышеизложенных Правил, условий и рекомендаций Исполнителя, повлекшее возникновение недостатков Товаров/Мебели, является основанием утраты у Заказчика права на гарантийное обслуживание, ремонт и\или замену Товара!***

***Если у Вас возникли вопросы по гарантии на приобретенный у нас Товар – направьте свою претензию или запрос со всеми фото\видео\иными документами [в мессенджер Службы сервиса тел. 8-958-250-12-32.](https://www.mg72.ru)***

***Вся дополнительная и более подробная информация размещена на нашем сайте [www.mg72.ru](http://www.mg72.ru)***

Приложение № 5 к Договору публичной оферты  
на изготовление мебельных деталей  
от 25 апреля 2024 года

Утверждено  
Приказом ООО «Мебельные детали»  
№ 8-ОД от 8 апреля 2024 года

Утверждено  
Приказом № 8-ОД от 8 апреля 2024 года

## Политика конфиденциальности персональных данных

### 1. Основные понятия, используемые в Политике конфиденциальности персональных данных

**Администрация Сайта** - сотрудники Общества с ограниченной ответственностью «Мебельные детали» (далее – *Исполнитель, Администрация сайта*), уполномоченные на управление Сайтом и действующие от имени Исполнителя, которые организуют и (или) осуществляют обработку персональных данных, а также определяют цели обработки персональных данных, состав персональных данных, подлежащих обработке, действия (операции), совершаемые с персональными данными.

**Сайт** – информационный портал (ресурс, площадка) о Товарах и Услугах Исполнителя, в т.ч. ценах на них и способах их расчета (электронные калькуляторы), материалах и др. данных, расположенный в сети Интернет по адресу: [www.mg72.ru](http://www.mg72.ru) (далее – *Сайт*).

**Мобильное приложение «МГ Маркет» или МГ Маркет** – это программное обеспечение, используемое для взаимодействия «Исполнитель – Клиент \ Заказчик» через сеть Интернет с целью информирования Клиента \ Заказчика о Товарах (внешний вид, цена, количество на складе) и Услугах Исполнителя, размещения Клиентом Заказа Исполнителю на покупку его Товаров и/или Услуг, их оплаты, получения уведомлений и обмена сообщениями в рамках Заказа, а также иных форм коммуникаций и взаимодействия между Сторонами Договора в рамках его исполнения (далее – *МГ Маркет*).

**Посетитель/Клиент/Заказчик** - лицо, имеющее доступ к Сайту и/или **МГ Маркет** посредством сети Интернет и использующее данный Сайт и/или **МГ Маркет** для своих целей (субъект персональных данных) (далее – *Пользователь*).

**Персональные данные** - любая информация, относящаяся к прямо или косвенно определенному или определяемому физическому лицу - Пользователю Сайта и/или **МГ Маркет** (субъекту персональных данных).

**Конфиденциальность персональных данных** - обязательное для соблюдения Администрацией Сайта требование не раскрывать третьим лицам и не распространять персональные данные без согласия субъекта персональных данных, если иное не предусмотрено федеральным законом.

**Обработка персональных данных** - любое действие (операция) или совокупность действий (операций), совершаемых с использованием средств автоматизации или без использования таких средств с персональными данными, включая сбор, запись, систематизацию, накопление, хранение, уточнение (обновление, изменение), извлечение, использование, передачу (распространение, предоставление, доступ), обезличивание, блокирование, удаление, уничтожение персональных данных.

**Обработка персональных данных с использованием средств автоматизации** - обработка персональных данных с помощью средств вычислительной техники.

**Распространение персональных данных** - действия, направленные на раскрытие персональных данных неопределенному кругу лиц.

**Предоставление персональных данных** - действия, направленные на раскрытие персональных данных определенному лицу или определенному кругу лиц.

**Блокирование персональных данных** - временное прекращение обработки персональных данных (за исключением случаев, если обработка необходима для уточнения персональных данных).

**Уничтожение персональных данных** - действия, в результате которых становится невозможным восстановить содержание персональных данных в информационной системе персональных данных и (или) в результате которых уничтожаются материальные носители персональных данных.

**IP-адрес**- уникальный сетевой адрес узла в компьютерной сети, построенной по протоколу IP.

**Cookie** - это небольшой текстовый файл, который веб-сервер размещает на жестком диске компьютера Пользователя.

**Согласие на обработку персональных данных** – добровольное совершение конклюдентных действий Пользователем при осуществлении регистрации на сайте [www.mg72.ru](http://www.mg72.ru), **В МГ Маркет** или совершении покупки в интернет-магазине на сайте [www.mg72.ru](http://www.mg72.ru), а именно проставление отметки в соответствующей графе, которая предусмотрена для выражения Пользователем согласия с обработкой предоставленных им персональных данных и безусловного принятия (акцепта) порядка и условий Политики конфиденциальности персональных данных Исполнителя.

## **2. Общие положения**

2.1. Настоящая Политика конфиденциальности персональных данных Общества с ограниченной ответственностью «Мебельные детали» (далее – Политика) разработана Исполнителем и применяется при использовании сайта [www.mg72.ru](http://www.mg72.ru), МГ Маркета, а также при исполнении Договора публичной оферты по оптовой продаже товаров, который акцептовал Пользователь.

2.2. Политика разработана в соответствии с требованиями Федерального закона от 27.07.2006 № 152-ФЗ «О персональных данных» (далее – ФЗ «О персональных данных»), иных федеральных законов, регулирующих вопросы обработки персональных данных, а также принятых во их исполнение подзаконных нормативных правовых актов.

2.3. Использование сервисов Сайта и/или **МГ Маркет** Пользователем означает его безоговорочное согласие с Политикой и условиями обработки персональных данных Пользователя.

2.4. В случае несогласия с условиями Политики Пользователь должен прекратить использование Сайта и/или **МГ Маркет**.

2.5. Политика определяет основные цели и условия обработки персональных данных Пользователей и сведения о реализуемых требованиях к защите персональных данных Пользователей.

2.6. Политика применяется только к Сайту и **МГ Маркет**. Администрация Сайта не контролирует и не несет ответственность за сайты третьих лиц, на которые Пользователь Сайта может перейти по ссылкам, доступным на Сайте и/или в **МГ Маркет**.

2.7. Администрация Сайта является оператором только тех персональных данных, которые получает от Пользователей при использовании Сайта и/или **МГ Маркет** с их согласия, предоставляемого путем совершения Пользователем конклюдентных действий на Сайте и/или **МГ Маркет**.

2.8. Администрация Сайта не проверяет достоверность персональных данных, предоставляемых Пользователем. Администрация Сайта исходит из того, что Пользователь предоставляет достоверные и достаточные персональные данные и поддерживает эту информацию в актуальном состоянии. Всю ответственность за последствия предоставления недостоверных или недействительных персональных данных несет лично Пользователь.

2.9. Пользователь подтверждает, что, предоставляя свои персональные данные и давая согласие на их обработку, он действует добровольно, своей волей и в своем интересе, а также подтверждает свою дееспособность.

2.10. Предоставляя свои персональные данные, Пользователь соглашается с тем, что предоставленные им персональные данные будут обрабатываться ООО «Мебельные детали (адрес: 625034, г. Тюмень, ул. Камчатская, д.183, оф. 9, ИНН 7203561974, ОГРН 1237200015403) как с использованием средств автоматизации, так и без использования таких средств.

2.11. Персональные данные, разрешённые к обработке в рамках Политики, не являются специальными или биометрическими, предоставляются Пользователем путём заполнения специальных форм на Сайте и/или **МГ Маркет** бессрочно (вплоть до отзыва Пользователем своего согласия на обработку персональных данных). В зависимости от заполняемой Пользователем веб-формы, данные включают в себя следующую информацию:

- фамилию, имя, отчество (при наличии);
- телефон;
- адрес электронной почты (e-mail);
- название организации;
- вариант пароля для доступа к Личному кабинету, который хранится в зашифрованном виде.

Заполняя соответствующие веб-формы и/или отправляя свои персональные данные Администрации Сайта, Пользователь выражает свое согласие с Политикой.

### **3. Цели обработки персональных данных Пользователей**

3.1. Сайт собирает и хранит только те персональные данные Пользователя, которые необходимы для предоставления сервисов или исполнения соглашений и договоров с Пользователем, за исключением случаев, когда законодательством предусмотрено обязательное хранение персональных данных в течение определенного законом срока.

3.2. Персональные данные Пользователя обрабатывает в следующих целях:

- 3.2.1. предоставления Пользователям регистрации (авторизации) на Сайте и/или МГ Маркет, доступа к Сайту и/или **МГ Маркет** и любых других случаях, связанных с такими действиями;
- 3.2.2. предоставления Пользователю доступа к персонализированным ресурсам Сайта и/или МГ Маркет;
- 3.2.3. установления с Пользователем обратной связи, включая направление уведомлений, обработку запросов и заявок от Пользователя;
- 3.2.4. обеспечения работоспособности и безопасности Сайта и/или МГ Маркет, для подтверждения совершаемых Пользователями действий, для предотвращения случаев мошенничества, компьютерных атак и иных злоупотреблений, а также для расследования таких случаев;
- 3.2.5. выполнения своих обязательств перед Пользователем;
- 3.2.6. оценки и анализа работы Сайта и/или **МГ Маркет**;
- 3.2.7. рассылки рекламно-информационных сообщений.

#### **4. Условия обработки персональных данных Пользователей и передача их третьим лицам**

- 4.1. Администратор Сайта вправе обрабатывать персональные данные Пользователя любыми способами, как это необходимо, включая, сбор, запись, систематизацию, накопление, хранение, уточнение (обновление, изменение), извлечение, использование, передачу (распространение, предоставление, доступ), обезличивание, блокирование, удаление, уничтожение персональных данных.
- 4.2. Сайт хранит персональные данные Пользователей в соответствии с внутренними регламентами конкретных сервисов.
- 4.3. В отношении персональных данных Пользователя сохраняется их конфиденциальность, кроме случаев добровольного предоставления Пользователем данных о себе для общего доступа неограниченному кругу лиц.
- 4.4. Администрация Сайта вправе передать персональные данные Пользователя третьим лицам в следующих случаях:
  - 4.4.1. Пользователь выразил согласие на такие действия.
  - 4.4.2. Передача необходима для использования Пользователем определенного сервиса либо для исполнения определенного соглашения или договора с Пользователем.
  - 4.4.3. Передача предусмотрена законодательством РФ в рамках установленной законодательством процедуры.
- 4.5. Администрация Сайта обязуется немедленно прекратить обработку персональных данных Пользователя с момента получения от Пользователя письменного заявления (отзыва) и в случае, если сохранение персональных данных более не требуется для целей обработки персональных данных, уничтожить их в срок и на условиях, установленных законодательством РФ.
- 4.6. В случае достижения цели обработки персональных данных Администрация Сайта обязуется прекратить обработку персональных данных и уничтожить их в срок и на условиях, установленных законодательством РФ.
- 4.7. В случае отзыва Пользователем согласия на обработку персональных данных Администрация Сайта вправе продолжить обработку персональных данных без согласия Пользователя при наличии оснований, указанных в ФЗ «О персональных данных».

#### **5. Обязательства сторон**

- 5.1. Пользователь обязуется:
  - 5.1.1. Предоставлять корректную и правдивую информацию о персональных данных, необходимую для пользования Сайтом и/или **МГ Маркет**.



5.1.2. Обновлять, дополнять предоставленную информацию о персональных данных в случае изменения данной информации.

5.2. Администрация Сайта обязуется:

5.2.1. Использовать полученную информацию исключительно для целей, указанных в п. 3 настоящей Политики конфиденциальности.

5.2.2. Обеспечить хранение конфиденциальной информации в тайне, не разглашать без предварительного письменного согласия Пользователя, а также не осуществлять продажу, обмен, опубликование либо разглашение иными возможными способами переданных персональных данных Пользователя, за исключением предусмотренных настоящей Политикой конфиденциальности.

5.2.3. Осуществить блокирование персональных данных, относящихся к соответствующему Пользователю, с момента обращения или запроса Пользователя или его законного представителя либо уполномоченного органа по защите прав субъектов персональных данных на период проверки в случае выявления недостоверных персональных данных или неправомерных действий.

## **6. Ответственность сторон**

6.1. Администрация Сайта несёт ответственность за умышленное разглашение персональных данных Пользователя в соответствии с действующим законодательством РФ, за исключением случаев, предусмотренных настоящей Политикой конфиденциальности.

6.2. В случае утраты или разглашения персональных данных Администрация Сайта не несёт ответственность, если данная конфиденциальная информация:

6.2.1. Стала публичным достоянием до её утраты или разглашения.

6.2.2. Была получена от третьей стороны до момента её получения Администрацией Сайта.

6.2.3. Была разглашена с согласия Пользователя.

6.2.4. Была получена третьими лицами путем несанкционированного доступа к файлам Сайта.

6.3. Пользователь несет ответственность за правомерность, корректность и правдивость предоставленных персональных данных в соответствии с законодательством РФ.

6.4. При предоставлении Пользователем персональных данных иных лиц, Пользователь гарантирует, что согласие вышеуказанных лиц на предоставление их персональных данных Администрации сайта Пользователем получено, и несет ответственность в случае предъявления каких-либо претензий Администрации Сайта вследствие несоблюдения данного условия.

## **7. Сведения о реализуемых требованиях к защите персональных данных**

7.1. Администрация Сайта принимает необходимые и достаточные организационные и технические меры для защиты персональных данных Пользователя от неправомерного или случайного доступа, уничтожения, изменения, блокирования, копирования, распространения, а также от иных неправомерных действий третьих лиц.

## **8. Разрешение споров**

8.1. До обращения в суд с иском по спорам, возникающим из отношений между Пользователем и Администрацией Сайта, обязательным является предъявление претензии (письменного предложения о добровольном урегулировании спора).

8.2. Получатель претензии в течение 30 календарных дней со дня получения претензии, письменно уведомляет заявителя претензии о результатах рассмотрения претензии.

8.3. При не достижении соглашения спор будет передан на рассмотрение в суд по месту нахождения Администрации сайта.



8.4. К настоящей Политике конфиденциальности и отношениям между Пользователем и Администрацией Сайта применяется законодательство РФ.

#### **9. Дополнительные условия**

9.1. Администрация Сайта вправе вносить изменения в Политику без согласия Пользователя.

9.2. Новая Политика вступает в силу с момента ее размещения на Сайте и/или **МГ Маркет**, если иное не предусмотрено новой редакцией Политики.

## Политика конфиденциальности персональных данных

### 1. Основные понятия, используемые в Политике конфиденциальности персональных данных

**Администрация Сайта** - сотрудники Общества с ограниченной ответственностью «Мебельные детали» (далее – *Исполнитель, Администрация сайта*), уполномоченные на управление Сайтом и действующие от имени Исполнителя, которые организуют и (или) осуществляют обработку персональных данных, а также определяют цели обработки персональных данных, состав персональных данных, подлежащих обработке, действия (операции), совершаемые с персональными данными.

**Сайт** – информационный портал (ресурс, площадка) о Товарах и Услугах Исполнителя, в т.ч. ценах на них и способах их расчета (электронные калькуляторы), материалах и др. данных, расположенный в сети Интернет по адресу: [www.mg72.ru](http://www.mg72.ru) (далее – *Сайт*).

**Мобильное приложение «МГ Маркет» или МГ Маркет** – это программное обеспечение, используемое для взаимодействия «Исполнитель – Клиент \ Заказчик» через сеть Интернет с целью информирования Клиента \ Заказчика о Товарах (внешний вид, цена, количество на складе) и Услугах Исполнителя, размещения Клиентом Заказа Исполнителю на покупку его Товаров и/или Услуг, их оплаты, получения уведомлений и обмена сообщениями в рамках Заказа, а также иных форм коммуникаций и взаимодействия между Сторонами Договора в рамках его исполнения (далее – *МГ Маркет*).

**Посетитель/Клиент/Заказчик** - лицо, имеющее доступ к Сайту и/или **МГ Маркет** посредством сети Интернет и использующее данный Сайт и/или **МГ Маркет** для своих целей (субъект персональных данных) (далее – *Пользователь*).

**Персональные данные** - любая информация, относящаяся к прямо или косвенно определенному или определяемому физическому лицу - Пользователю Сайта и/или **МГ Маркет** (субъекту персональных данных).

**Конфиденциальность персональных данных** - обязательное для соблюдения Администрацией Сайта требование не раскрывать третьим лицам и не распространять персональные данные без согласия субъекта персональных данных, если иное не предусмотрено федеральным законом.

**Обработка персональных данных** - любое действие (операция) или совокупность действий (операций), совершаемых с использованием средств автоматизации или без использования таких средств с персональными данными, включая сбор, запись, систематизацию, накопление, хранение, уточнение (обновление, изменение), извлечение, использование, передачу (распространение, предоставление, доступ), обезличивание, блокирование, удаление, уничтожение персональных данных.

**Обработка персональных данных с использованием средств автоматизации** - обработка персональных данных с помощью средств вычислительной техники.

**Распространение персональных данных** - действия, направленные на раскрытие персональных данных неопределенному кругу лиц.

**Предоставление персональных данных** - действия, направленные на раскрытие персональных данных определенному лицу или определенному кругу лиц.

**Блокирование персональных данных** - временное прекращение обработки персональных данных (за исключением случаев, если обработка необходима для уточнения персональных данных).

**Уничтожение персональных данных** - действия, в результате которых становится невозможным восстановить содержание персональных данных в информационной системе персональных данных и (или) в результате которых уничтожаются материальные носители персональных данных.

**IP-адрес**- уникальный сетевой адрес узла в компьютерной сети, построенной по протоколу IP.

**Cookie** - это небольшой текстовый файл, который веб-сервер размещает на жестком диске компьютера Пользователя.

**Согласие на обработку персональных данных** – добровольное совершение конклюдентных действий Пользователем при осуществлении регистрации на сайте [www.mg72.ru](http://www.mg72.ru), в **МГ Маркет** или совершении покупки в интернет-магазине на сайте [www.mg72.ru](http://www.mg72.ru), а именно проставление отметки в соответствующей графе, которая предусмотрена для выражения Пользователем согласия с обработкой предоставленных им персональных данных и безусловного принятия (акцепта) порядка и условий Политики конфиденциальности персональных данных Исполнителя.

## **2. Общие положения**

2.1. Настоящая Политика конфиденциальности персональных данных Общества с ограниченной ответственностью «Мебельные детали» (далее – Политика) разработана Исполнителем и применяется при использовании сайта [www.mg72.ru](http://www.mg72.ru), **МГ Маркета**, а также при исполнении Договора публичной оферты по оптовой продаже товаров, который акцептовал Пользователь.

2.2. Политика разработана в соответствии с требованиями Федерального закона от 27.07.2006 № 152-ФЗ «О персональных данных» (далее – ФЗ «О персональных данных»), иных федеральных законов, регулирующих вопросы обработки персональных данных, а также принятых во их исполнение подзаконных нормативных правовых актов.

2.3. Использование сервисов Сайта и/или **МГ Маркет** Пользователем означает его безоговорочное согласие с Политикой и условиями обработки персональных данных Пользователя.

2.4. В случае несогласия с условиями Политики Пользователь должен прекратить использование Сайта и/или **МГ Маркет**.

2.5. Политика определяет основные цели и условия обработки персональных данных Пользователей и сведения о реализуемых требованиях к защите персональных данных Пользователей.

2.6. Политика применяется только к Сайту и **МГ Маркет**. Администрация Сайта не контролирует и не несет ответственность за сайты третьих лиц, на которые Пользователь Сайта может перейти по ссылкам, доступным на Сайте и/или в **МГ Маркет**.

2.7. Администрация Сайта является оператором только тех персональных данных, которые получает от Пользователей при использовании Сайта и/или **МГ Маркет** с их согласия,

предоставляемого путем совершения Пользователем конклюдентных действий на Сайте и/или **МГ Маркет**.

2.8. Администрация Сайта не проверяет достоверность персональных данных, предоставляемых Пользователем. Администрация Сайта исходит из того, что Пользователь предоставляет достоверные и достаточные персональные данные и поддерживает эту информацию в актуальном состоянии. Всю ответственность за последствия предоставления недостоверных или недействительных персональных данных несет лично Пользователь.

2.9. Пользователь подтверждает, что, предоставляя свои персональные данные и давая согласие на их обработку, он действует добровольно, своей волей и в своем интересе, а также подтверждает свою дееспособность.

2.10. Предоставляя свои персональные данные, Пользователь соглашается с тем, что предоставленные им персональные данные будут обрабатываться ООО «Мебельные детали (адрес: 625034, г. Тюмень, ул. Камчатская, д.183, оф. 9, ИНН 7203561974, ОГРН 1237200015403) как с использованием средств автоматизации, так и без использования таких средств.

2.11. Персональные данные, разрешённые к обработке в рамках Политики, не являются специальными или биометрическими, предоставляются Пользователем путём заполнения специальных форм на Сайте и/или **МГ Маркет** бессрочно (вплоть до отзыва Пользователем своего согласия на обработку персональных данных). В зависимости от заполняемой Пользователем веб-формы, данные включают в себя следующую информацию:

- фамилию, имя, отчество (при наличии);
  - телефон;
  - адрес электронной почты (e-mail);
  - название организации;
  - вариант пароля для доступа к Личному кабинету, который хранится в зашифрованном виде.
- Заполняя соответствующие веб-формы и/или отправляя свои персональные данные Администрации Сайта, Пользователь выражает свое согласие с Политикой.

### **3. Цели обработки персональных данных Пользователей**

3.1. Сайт собирает и хранит только те персональные данные Пользователя, которые необходимы для предоставления сервисов или исполнения соглашений и договоров с Пользователем, за исключением случаев, когда законодательством предусмотрено обязательное хранение персональных данных в течение определенного законом срока.

3.2. Персональные данные Пользователя обрабатывает в следующих целях:

3.2.1. предоставления Пользователям регистрации (авторизации) на Сайте и/или **МГ Маркет**, доступа к Сайту и/или **МГ Маркет** и любых других случаях, связанных с такими действиями;

3.2.2. предоставления Пользователю доступа к персонализированным ресурсам Сайта и/или **МГ Маркет**;

3.2.3. установления с Пользователем обратной связи, включая направление уведомлений, обработку запросов и заявок от Пользователя;

3.2.4. обеспечения работоспособности и безопасности Сайта и/или **МГ Маркет**, для подтверждения совершаемых Пользователями действий, для предотвращения случаев мошенничества, компьютерных атак и иных злоупотреблений, а также для расследования таких случаев;

3.2.5. выполнения своих обязательств перед Пользователем;

3.2.6. оценки и анализа работы Сайта и/или **МГ Маркет**;

3.2.7. рассылки рекламно-информационных сообщений.

### **4. Условия обработки персональных данных Пользователей и передача их третьим лицам**

4.1. Администратор Сайта вправе обрабатывать персональные данные Пользователя любыми способами, как это необходимо, включая, сбор, запись, систематизацию, накопление, хранение, уточнение (обновление, изменение), извлечение, использование, передачу (распространение, предоставление, доступ), обезличивание, блокирование, удаление, уничтожение персональных данных.

4.2. Сайт хранит персональные данные Пользователей в соответствии с внутренними регламентами конкретных сервисов.

4.3. В отношении персональных данных Пользователя сохраняется их конфиденциальность, кроме случаев добровольного предоставления Пользователем данных о себе для общего доступа неограниченному кругу лиц.

4.4. Администрация Сайта вправе передать персональные данные Пользователя третьим лицам в следующих случаях:

4.4.1. Пользователь выразил согласие на такие действия.

4.4.2. Передача необходима для использования Пользователем определенного сервиса либо для исполнения определенного соглашения или договора с Пользователем.

4.4.3. Передача предусмотрена законодательством РФ в рамках установленной законодательством процедуры.

4.5. Администрация Сайта обязуется немедленно прекратить обработку персональных данных Пользователя с момента получения от Пользователя письменного заявления (отзыва) и в случае, если сохранение персональных данных более не требуется для целей обработки персональных данных, уничтожить их в срок и на условиях, установленных законодательством РФ.

4.6. В случае достижения цели обработки персональных данных Администрация Сайта обязуется прекратить обработку персональных данных и уничтожить их в срок и на условиях, установленных законодательством РФ.

4.7. В случае отзыва Пользователем согласия на обработку персональных данных Администрация Сайта вправе продолжить обработку персональных данных без согласия Пользователя при наличии оснований, указанных в ФЗ «О персональных данных».

## **5. Обязательства сторон**

5.1. Пользователь обязуется:

5.1.1. Предоставлять корректную и правдивую информацию о персональных данных, необходимую для пользования Сайтом и/или **МГ Маркет**.

5.1.2. Обновлять, дополнять предоставленную информацию о персональных данных в случае изменения данной информации.

5.2. Администрация Сайта обязуется:

5.2.1. Использовать полученную информацию исключительно для целей, указанных в п. 3 настоящей Политики конфиденциальности.

5.2.2. Обеспечить хранение конфиденциальной информации в тайне, не разглашать без предварительного письменного согласия Пользователя, а также не осуществлять продажу, обмен, опубликование либо разглашение иными возможными способами переданных персональных данных Пользователя, за исключением предусмотренных настоящей Политикой конфиденциальности.

5.2.3. Осуществить блокирование персональных данных, относящихся к соответствующему Пользователю, с момента обращения или запроса Пользователя или его законного представителя либо уполномоченного органа по защите прав субъектов персональных данных на период проверки в случае выявления недостоверных персональных данных или неправомерных действий.

## **6. Ответственность сторон**

6.1. Администрация Сайта несёт ответственность за умышленное разглашение персональных данных Пользователя в соответствии с действующим законодательством РФ, за исключением случаев, предусмотренных настоящей Политикой конфиденциальности.

6.2. В случае утраты или разглашения персональных данных Администрация Сайта не несёт ответственность, если данная конфиденциальная информация:

6.2.1. Стала публичным достоянием до её утраты или разглашения.

6.2.2. Была получена от третьей стороны до момента её получения Администрацией Сайта.

6.2.3. Была разглашена с согласия Пользователя.

6.2.4. Была получена третьими лицами путем несанкционированного доступа к файлам Сайта.

6.3. Пользователь несет ответственность за правомерность, корректность и правдивость предоставленных персональных данных в соответствии с законодательством РФ.

6.4. При предоставлении Пользователем персональных данных иных лиц, Пользователь гарантирует, что согласие вышеуказанных лиц на предоставление их персональных данных Администрации сайта Пользователем получено, и несет ответственность в случае предъявления каких-либо претензий Администрации Сайта вследствие несоблюдения данного условия.

## **7. Сведения о реализуемых требованиях к защите персональных данных**

7.1. Администрация Сайта принимает необходимые и достаточные организационные и технические меры для защиты персональных данных Пользователя от неправомерного или случайного доступа, уничтожения, изменения, блокирования, копирования, распространения, а также от иных неправомерных действий третьих лиц.

## **8. Разрешение споров**

8.1. До обращения в суд с иском по спорам, возникающим из отношений между Пользователем и Администрацией Сайта, обязательным является предъявление претензии (письменного предложения о добровольном урегулировании спора).

8.2. Получатель претензии в течение 30 календарных дней со дня получения претензии, письменно уведомляет заявителя претензии о результатах рассмотрения претензии.

8.3. При не достижении соглашения спор будет передан на рассмотрение в суд по месту нахождения Администрации сайта.

8.4. К настоящей Политике конфиденциальности и отношениям между Пользователем и Администрацией Сайта применяется законодательство РФ.

## **9. Дополнительные условия**

9.1. Администрация Сайта вправе вносить изменения в Политику без согласия Пользователя.

9.2. Новая Политика вступает в силу с момента ее размещения на Сайте и/или **МГ Маркет**, если иное не предусмотрено новой редакцией Политики.